



# DAEWOO

POWER PRODUCTS

## DASP500 / DASP800

PAINT GUN / ПИСТОЛЕТ ЗА БОЯДИСВАНЕ

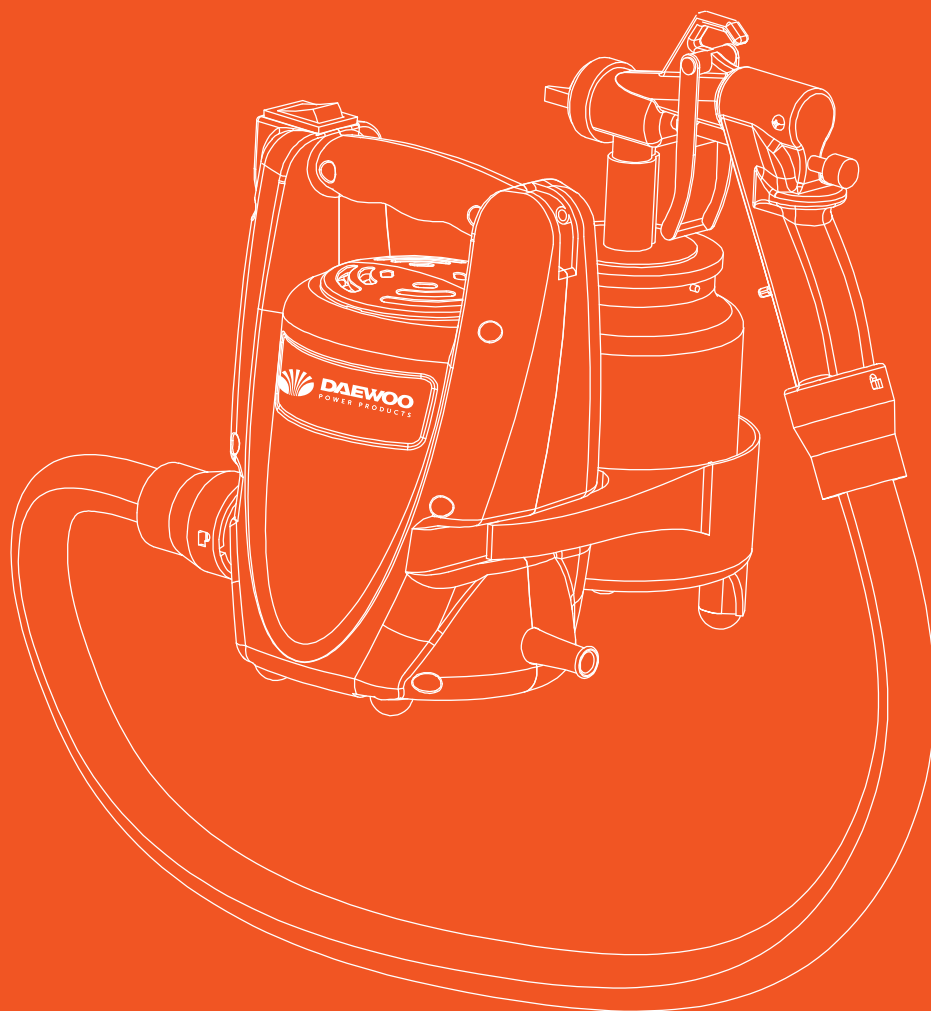

### USER'S MANUAL

ОРИГИНАЛНА ИНСТРУКЦИЯ ЗА ЕКСПЛОАТАЦИЯ

Manufactured under license of Daewoo International Corporation, Korea  
Произведено по лиценз на Daewoo International Corporation, Korea

## INDEX

<b>1. SAFETY INSTRUCTIONS</b> .....	3
<b>2. TECHNICAL DATA</b> .....	6
<b>3. EXPLANATION OF THE SYSTEM</b> .....	7
<b>4. FUNCTION DESCRIPTION</b> .....	7
<b>5. MATERIALS WHICH CAN BE USED</b> .....	7
<b>6. MATERIALS WHICH CANNOT BE USED</b> .....	7
<b>7. EXPLANATION DIAGRAM</b> .....	7
<b>8. PREPARATION OF THE COATING MATERIAL</b> .....	8
<b>9. STARTING</b> .....	9
<b>10. ADJUSTING THE SPRAY GUN</b> .....	10
<b>11. SPRAYING TECHNIQUE</b> .....	11
<b>12. TROUBLESHOOTING</b> .....	12
<b>14. SPARE PARTS DIAGRAM</b> .....	23
<b>13. DECLARATION OF CONFORMITY</b> .....	26
<b>WARRANTY</b> .....	27

## 1. SAFETY INSTRUCTIONS

For electric tools

Caution! Observe the following basic safety precautions when using electric tools in order to protect yourself against electric shock, danger of injury and fire.

Read and observe these rules before using the unit.

Keep the safety instructions in a safe place.

### 1. Consider environmental influences

Do not expose electric tools to rain. Do not use electric tools in humid or wet environment. Provide good lighting. Do not use electric tools near flammable liquids or gases.

### 2. Protect yourself against electric shock

Avoid contact with earthed objects such as pipes, radiators, stoves, refrigerators.

### 3. Keep your tools in a safe place

Unused tools should be kept in a dry, locked room out of the reach of children.

### 4. Do not misuse the cable

- Do not carry the tools by the cable and do not use it to remove the plug from the socket. Protect the cable against heat, oil and sharp edges.

### 5. Maintain your tools with care

Keep your tools clean to ensure good and safe operation. Follow the maintenance instructions. Check plug and cable regularly. If defective, have them replaced by a service station or by an authorized dealer. Check the extension cable regularly and replace it, if defective. Make sure the extension cable is equipped with the prescribed earthing contact. Keep the handles dry and free from oil and grease.

### 6. Remove the mains plug

When the unit is out of use, before maintenance work and when mounting accessories.

### 7. Avoid unintentional start

Do not carry tools which are connected to the mains with your finger on the switch. Make sure that the switch is off when connecting the unit to the mains.

### 8. Outdoor extension cable

- When working outdoors only use approved and respectively marked extension cables.

Safety instructions for DASP500

- Please read the operating instructions thoroughly and observe the safety instructions
- Only coating materials such as paints, enamels, varnishes, etc, with a flash point of 21°C (32° in the United Kingdom) and above may be sprayed, without additional warming. In Germany these are coating materials in the danger classes A<sub>2</sub> and A<sub>3</sub>, see paint tin.
- The device may not be based in work places which are covered by the explosion protection regulations.
- When spraying, ensure that there are no sources of ignition, e.g. open fire, cigarettes, cigars, and pipes, sparks, glowing wires, hot surfaces, etc, in the area.

- Recommendation: wear breathing protection when spraying.
  - Caution, danger of injury!
- Never point the spray gun at yourself or other persons or animals.



- When working with the device PLD3010 inside and outside care must be taken that no solvent vapors are sucked into the device.
- When outdoors observe wind direction. When working indoors ensure that there is sufficient ventilation.
- Do not spray at the device.
- The device only splash-proof when the air hose is correctly connected.
- Do not let children play with the device. Keep out of reach of children.
- Care must be taken that the mains cable is not damaged. If damage is observed take immediately to an authorized customer service centre to be changed.
- Remove mains plug from socket when not in use.
- Repairs to electrical parts should only be carried out at an authorized customer service center.
- Do not use spray guns to spray flammable liquids.
- Do not clean spray guns with flammable solvents.
- Take precautionary measures against potential hazards from spray liquid and follow any instructions given on containers or laid down by the manufacturer of liquid.
- Do not spray any liquids of unknown hazard potential.
- Keep work area clean and will lit.
- Do not operate power tools in explosive atmosphere, such as in the presence of flammable liquids, gases or dust.
- Keep children and bystanders away while operating a power tool.
- Power tool plugs must match the outlet. Never modify the plug in any way. Do not use any adapter plugs with earthed (grounded) power tools.
- Avoid body contact with earthed or grounded surfaces such as pipes, radiators, ranges and refrigerators.
- Do not expose power tools to rain or wet conditions.
- Do not abuse the cord. Never use the cord for carrying, pulling or unpulling the power tool. Keep cord away from heat, oil, sharp edges or moving parts.
- When operating a power tool outdoors, use an extension cord suitable for outdoor use.
- Stay alert, watch what you are doing and use common sense when operating a power tool. Do not use a power tool while you are tired or under the influence of drugs, alcohol or medication.
- Use safety equipment. Always wear eye protection.
- Avoid accidental starting. Ensure the switch is in the off position before plugging in.
- Remove any adjusting key or wrench before turning the power tool on.
- Do not overreach. Keep proper footing and balance at all times.
- Dress properly. Do not wear loose clothing or jewellery. Keep your hair, clothing and gloves away from moving parts.
- If devices are provided for the connection of dust extraction and collection facilities, ensure these are connected and properly used.
- Do not force the power tool. Use the correct power tool for your application.
- Do not use the power tool if the switch does not turn in on and off.
- Disconnect the plug from the power source before making any adjustment, changing accessories, or storing power tools.
- Store idle power tools out of the reach of children and do not allow persons unfamiliar with the power tool or these instructions to operate the power tool.
- Maintain power tools. Check for misalignment or binding of moving parts, breakage of parts and

any other condition that may affect the power tools operation. If damaged, have the power tool repaired before use.

- Use the power tool, accessories and tool bits etc, in accordance with these instructions and in the manner intended for the particular type of power tool, taking into account the working conditions and the work to be performed
- Have your power tool serviced by a qualified repair person using only identical replacement parts.
- Forbidden to spray to the hatch of the the motor and etc.
- When spraying normally, the motor should not be under the head of the gun and the container.



## 2. TECHNICAL DATA



EN

Model: DASP500/PLD3010

Max. viscosity: 60DIN-s

Voltage: 220-240VAC 50Hz

Power: 500W

Max. working pressure: 0.1-0.2bar

Flow rate : 200ml/min

Double insulation:

Mains cable: 2 m

Sound pressure level: 80 dB(A)

Oscillation level: <0.25m/s<sup>2</sup>

Air hose length: 1.8 m

Container capacity: 1000 ml

Nozzle size: Ø1mm

Weight: 2.9kg

Model: DASP800/PLD3110A

Max. viscosity: 70DIN-s

Voltage: 220-240VAC 50Hz

Power: 800W

Max. working pressure: 0.1-0.3bar

Flow rate : 1100ml/min

Double insulation:

Mains cable: 2 m

Sound pressure level: 91.9dB(A)

Oscillation level: <0.25m/s<sup>2</sup>

Air hose length: 1.8 m

Container capacity: 900 ml

Nozzle size: Ø2.5mm

Weight: 2.9kg

### 3. EXPLANATION OF THE SYSTEM

The device works according to low pressure spraying technique. A high volume of air surround the spray jet being ejected under low pressure. The air cap provides a very fine atomization with the lowest of spray mist .The coating material is applied to the object quickly and exactly. Moreover, the air flow shortens the drying time for the coating material. This gives perfect spraying result with a respective saving of coating material and is therefore good for the environment.

### 4. FUNCTION DESCRIPTION

The motor blower produces a flow of air which flows through the air hose to the spray gun. The air flow atomizes the coating material at the nozzle and also pressurizes the container. This pressure pushes the coating material up the ascending pipe to the nozzle. The air and pressure setting can be adjusted progressively.

### 5. MATERIALS WHICH CAN BE USED

Solvent containing and water-dilutable enamel paints, vanishes, primers, two-component paints, clear enamels, motor-vehicle enamels, mordants and wood preservatives.

### 6. MATERIALS WHICH CANNOT BE USED

Wall paints (emulsions) etc., lyes and acid containing coating materials.

DASP500

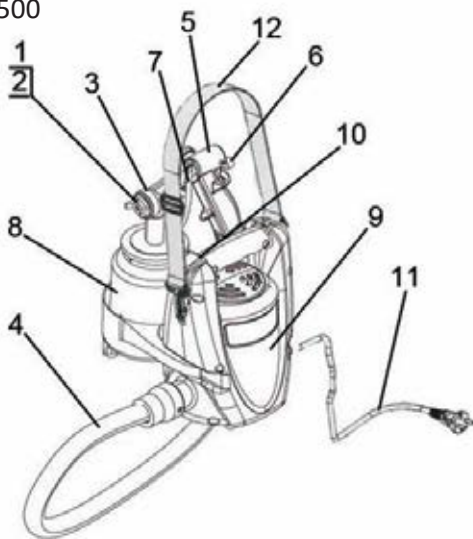

DASP800

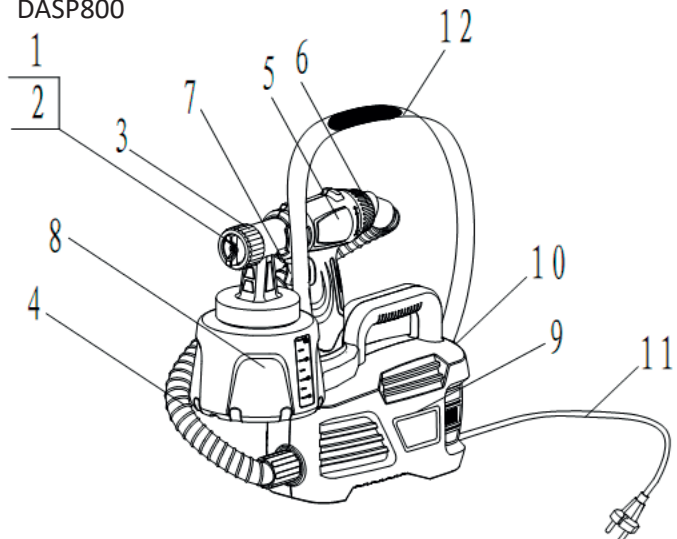

### 7. EXPLANATORY DIAGRAM

- |                              |                   |
|------------------------------|-------------------|
| 1. Air cap                   | 7. Trigger        |
| 2. nozzle                    | 8. Container      |
| 3. Union nut                 | 9. Motor blower   |
| 4. Air hose                  | 10. ON/OFF switch |
| 5. Spray gun                 | 11. Mains cable   |
| 6. Material adjustment screw | 12. Strap         |

## 8. PREPARATION OF THE COATING MATERIAL

Information regarding a sprayable dilution is normally not to be found on the material tin. Therefore, use the viscosity table viscosity = thickness of the coating material page 9.

### Measuring the viscosity using the viscosity measuring cup

1. Thoroughly stir the coating material before starting measurement.
2. Immerse the viscosity measuring cup (contents 100cm<sup>3</sup>) completely in the coating material below rim level and allow to fill.
3. Lift the viscosity measuring cup and measure the time in seconds until the flow of coating material stops.  
This run-out time is called DIN seconds (DIN-s).  
Viscosity table see page 9

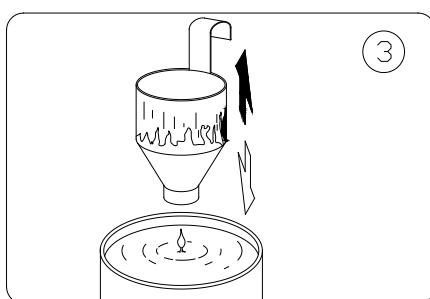

Viscosity table	Viscosity DIN-s
Coating material	
Solvent containing gloss paints -----	15-50
Primers -----	25-50
Mordants -----	undiluted
2 component paints -----	20-50
Clear varnishes -----	15-40
Water-dilutable gloss paints -----	20-40
Motor-vehicle enamels -----	20-40
Wood preservatives -----	undiluted

1. Attach air hose  
Device end (fig.4)  
Place air hose end with pin in guide.  
Secure by turning.  
Spray gun end (fig.5)

## 9. STARTING UP

Place the air hose firmly into the connection on the spray gun.

Any position can be chosen for connection.

2. Unscrew the container from the spray gun .

3. Adjust the ascending pipe accordingly.

It should be possible to spray the contents of the container leaving hardly any material left in the container.

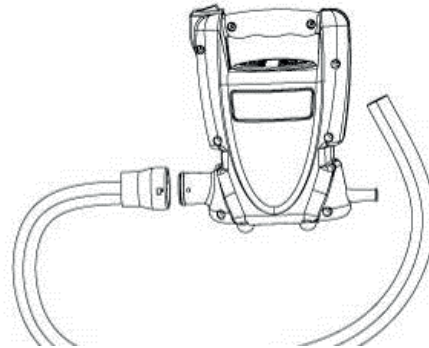

### Spraying with horizontal objects (fig.7)

Turn ascending pipe A forwards.

### Spraying overhead objects (fig.6)

Turn ascending pipe A to point backwards.

4.Fill container with coating material.

Screw firmly onto spray gun.

5.Place the spray gun in the spray gun holder.

6.Only place the device on an even and clean surfaces. Device could suck to dust ,etc.

7. Before connecting to the mains ensure that the mains voltage corresponds with the details on the rating plate.

8. Remove the spray gun from the spray gun holder and point at object to be sprayed. Turn on using.

9. ON/OFF switch on the device.

10. Adjust the spraying pattern and amount of material; set the amount of air and pressure, see fig.8,9,10 and the description page 11.

11. Open trigger on the spray gun.

Note :

When the device is switch on the air will flow continually from the air cap.

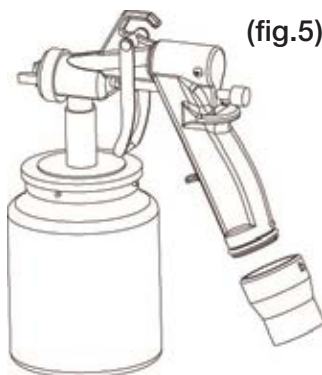

(fig.5)



(fig.6)



(fig.7)



(fig.9)



(fig.10)

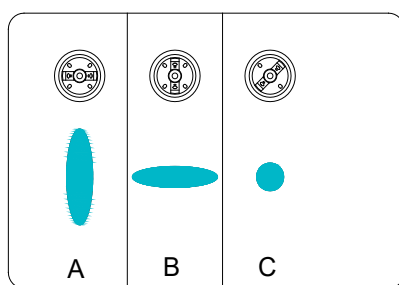

(fig.8)

## 10. ADJUSTING THE SPRAY GUN

Choice of spraying effects

A =vertical flat jet

for horizontal surfaces

B =horizontal jet

for vertical surfaces.

C =round jet

for corners and edges and other badly accessible places

Adjusting the required spray effect

With the union nut (3) loosed, turn air cap (1) to the required spray pattern.

Caution:

Never open trigger when making adjustments on the air cap.

Adjusting the amount of material

Adjust the amount of material by turning the adjustment screw.

+turn to the right -more material

-turn to the left -less material

## 11. SPRAYING TECHNIQUE

The spraying result depends considerably on how smooth and clean the surface is before spraying begins. For this reason the surface should be carefully prepared and kept free of dust.

Surfaces not to be sprayed should be covered with sticky tape and newspaper.

Cover threads and the like on the object to be sprayed.

It is advisable to carry out a trial spraying onto cardboard or a similar surface to find the most suitable spray gun adjustments.

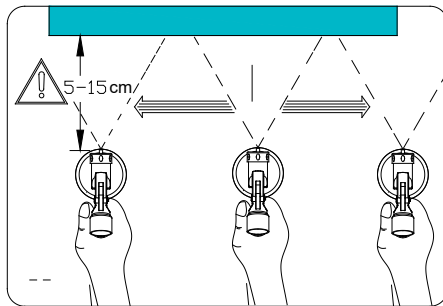

(fig.11)

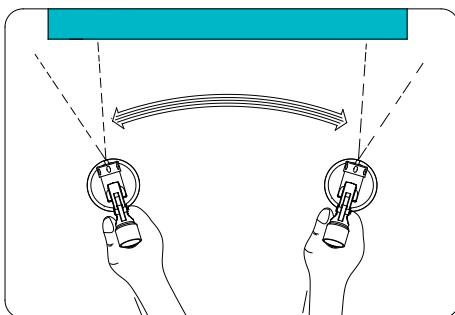

(fig.12)

**Important:** start spraying outside the surface to be sprayed and avoid stopping on the surface.

**Right (fig.11)**

Always hold the spray gun at an even distance of approx. 5-15cm from the object to be sprayed.

Move the spray gun evenly across or up and down, depending on the adjusted spraying effect. An even movement of the spray gun will give a uniform surface quality

**Wrong (fig.12)**

Excessive paint mist formation  
uneven surface finish

If coating material builds up on the nozzle (2) and air cap (1) clean both parts with solvent or water.

Breaks in work

- Turn off device.
- Place spray gun in spray gun holder.

Closing down and cleaning

1. Turn off device. Open trigger so that the coating material in spray gun runs back into the container.
2. Unscrew the container. Return remaining coating material into the material can.
3. Clean the container and ascending pipe with a brush.
4. Fill the container with solvent or water.

Screw container back in place.

Only use solvent with a flash point of over 21°C

Turn on device and spray the solvent or water into a container.☒

If a tube is not used, some solvent or water will be deposited outside the container.

This is due to the high air volume.

5. Repeat the above procedure until clear solvent or water comes out of the nozzle.
6. Turn off device.
7. Then completely empty the container. Always keep the container seal free of coating material and check for damage.

8. Clean the outside of the spray gun and container with a cloth soaked in solvent or water.
9. Unscrew the union nut. Remove air cap .Clean the air cap and nozzle with brush and solvent or water.

Note:

Never clean the nozzle or air hole of the spray gun with sharp metallic objects.

## 12. TROUBLESHOOTING

Problem	Cause	Remedy
<b>No coating material is coming out of the nozzle</b>	The nozzle is blocked. The ascending pipe is blocked. The small hole in the ascending pipe is blocked. Material adjustment screw turned too far to the left (-). The ascending pipe is loose. No pressure is built up in the container.	Clean Clean Clean Turn to the right (+)  Tighten the pipe Tighten container
<b>The coating material drips from the nozzle</b>	The nozzle is loose. The nozzle is worn. Build up of coating material in the air cap and nozzle.	Tighten Change Clean
<b>Spray too coarse</b>	Coating material has a too high viscosity Too much material. Material adjustment screw turned too far to the right(+). Nozzle dirty. Air filter very dirty. Not enough pressure built up in container.	Dilute Turn material adjustment screw to the left (-) Turn to the left (-) Clean Change Tighten container
<b>The spray jet pulses</b>	Coating material in container is running out. The small hole in the ascending pipe is blocked Air filter very dirty.	Refill Clean Change
<b>Run in the coating material</b>	Too much coating material applied	Turn the material adjustment screw to the left (-)
<b>Too much coating material mist (overspray)</b>	The distance to the object to be sprayed is too large. Too much coating material applied	Reduce spraying distance Turn material adjustment screw to the left (-)

## СЪДЪРЖАНИЕ

1. ИНСТРУКЦИИ ЗА БЕЗОПАСНОСТ .....	14
2. ТЕХНИЧЕСКИ ДАННИ.....	16
3. ОПИСАНИЕ НА СИСТЕМАТА.....	17
4. ОПИСАНИЕ НА ФУНКЦИИТЕ .....	17
5. МАТЕРИАЛИ, КОИТО МОЖЕ ДА СЕ ИЗПОЛЗВАТ С ПИСТОЛЕТА.....	17
6. МАТЕРИАЛИ, КОИТО НЕ МОЖЕ ДА СЕ ИЗПОЛЗВАТ С ПИСТОЛЕТА.....	17
7. ОБЯСНИТЕЛНА ДИАГРАМА.....	17
8. ПОДГОТОВКА НА БОЯТА ЗА БОЯДИСВАНЕ .....	18
9. СТАРТИРАНЕ НА УСТРОЙСТВОТО .....	18
10. НАСТРОЙКА НА ПИСТОЛЕТА.....	20
11. ТЕХНИКА НА БОЯДИСВАНЕ .....	20
12. ОТСТРАНЯВАНЕ НА НЕИЗПРАВНОСТИ .....	22
13. СХЕМА И СПИСЪК НА РЕЗЕРВНИТЕ ЧАСТИ.....	23
14. ИНФОРМАЦИЯ ЗА СЕРВИЗНИТЕ ЦЕНТРОВЕ В СТРАНАТА .....	25
15. ДЕКЛАРАЦИЯ ЗА СЪОТВЕТСТВИЕ .....	26
16. ГАРАНЦИОННА КАРТА.....	27

## 1. ИНСТРУКЦИИ ЗА БЕЗОПАСНОСТ

За електрически инструменти

Внимание! Съблюдавайте следващите основни правила за безопасност при използване на електроинструмента, за да се предпазите от токов удар или друга опасност от нараняване или пожар. Прочетете внимателно преди да използвате инструмента.

Запазете инструкциите за следваща справка.

1. Условия на околната среда – не работете с инструмента при дъжд, влага или задимена обстановка. Не работете в тъмно помещение. Не използвайте в близост до лесно запалими газове или течности.
2. Внимавайте за опасност от токов удар – избягвайте контакт със заземени инструменти, като тръби, радиатори, хладилници и др.
3. Съхранявайте на безопасно място – когато не използвате инструмента го съхранявайте на сухо, защитено и недостъпно за деца място.
4. Не използвайте кабела на инструмента за други цели, например за да носите инструмента за него или за да го извадите от контакта. Пазете кабела от топлина, масла и остри предмети.
5. Грижете се внимателно за инструмента – пазете го чист и следвайте инструкциите за работа. Проверявайте кабела и щепсела редовно. Ако откриете повреда ги отстранете в оторизиран сервис. Проверявайте редовно удължителите и подменяйте ако е необходимо. Използвайте удължители само със зануляване. Пазете ръцете си чисти и сухи по време на работа.
6. Изключвайте от контакта, когато не работите с инструмента или при подмяна на аксесоари.
7. Внимавайте за случаен старт при неволно натискане на пусковия бутон. Проверете дали уредът е изключен преди да включите към захранването.
8. Използвайте удължители за работа на открито при работа на вълн.

Прочетете работните инструкции внимателно и спазвайте инструкциите за безопасност.

Само покривни материали, като бои, емайли, лакове с точка на запалване над 21 ° C могат да се пръснат без допълнително загряване. Уреда не трябва да се оставя на места защитени от регламента за защита от експлозии. Докато работите с пистолета се уверете, че няма в близост източници, които могат да предизвикат експлозия, като открит огън, искри, топли повърхности. Не пушете в близост до машината. Препоръчително е да се носи предпазна маска на устата по време на работа.

Внимание! Никога не насочвайте пистолета към вас, към друг човек или животно.

По време на работа трябва да внимавате, че в инструмента няма да бъдат засмукани странични пари или течности.

Когато работите навън се съобразявайте с посоката на вятъра. При работа на закрито трябва да осигурите необходимата вентилация. Не пръскайте върху инструмента.

Инструментът пръска само при добре свързан въздушен маркуч. Не оставяйте инструмента без надзор на достъпно за деца място. Не работете с повреден захранващ кабел. При повреда по кабела той трябва веднага да бъде сменен в оторизиран сервис. Изваждайте кабела от контакта, докато не работите с инструмента. Всички ремонти трябва да бъдат извършвани само в оторизиран сервис. Не използвайте пистолета с лесно запалими течности. Не почиствайте инструмента с лесно запалими разтворители. Не използвайте за пръскане на течности с неизвестно съдържание.

### Работна зона

- Пазете работната зона чиста и суха. Претрупаните и тъмни зони предразполагат към инциденти.
- Не използвайте електроинструмента във взривоопасна среда, в близост до запалими течности, газове или прах, тъй като електроинструментът произвежда искри, които могат да предизвикат пожар.
- Пазете децата и странични наблюдатели надалеч от работната зона, когато работите с електроинструмент. Разсейването може да ви накара да загубите контрол над уреда.

### Електрическа безопасност

- Щепселът трябва да пасва на контакта за включване в електрическата мрежа. Никога не правете промени по щепсела. Не използвайте адаптери със заземени електроинструменти.
- Избягвайте контакт на тялото със заземени повърхности като тръби, радиатори, фризери / хладилници и

- др., тъй като, ако тялото ви е в контакт със заземена повърхност, рискът от токов удар се увеличава.
- Не излагайте електроинструмента на дъжд и не го употребявайте във влажна среда. Проникването на вода в електроинструмента увеличава риска от токов удар.
  - Бъдете внимателни с кабела. Никога не го използвайте за пренасяне на инструмента. Не издърпвайте кабела за да изключите инструмента от токоизточника (използвайте за това щепсела). Пазете го от топлина, омазняване, остриета или движещи се части. Повредени или прокъсани кабели увеличават риска от токов удар и трябва да бъдат незабавно подменени.
  - Когато работите с електроинструмента навън, използвайте подходящ за работа навън удължител. Това ще намали риска от токов удар.

### Лична безопасност

- При работа с електроинструмента бъдете внимателни, не си отклонявайте вниманието и използвайте предпазни средства. Не използвайте електроинструмента, когато сте уморени или под влиянието на лекарства, алкохол и опиати. Момент на невнимание може да доведе до сериозни наранявания.
- Използвайте предпазни средства. Носете защитни очила и предпазно оборудване като маска срещу прах, непързалящи се работни обувки, ръкавици и антифони, когато го изискват условията. Това ще намали риска от наранявания.
- Избягвайте инцидентното включване. Уверете се, че бутонът за включване е на позиция „изключено“ преди да включите електроинструмента в контакта. Пренасянето на електроинструмента с пръст на бутона за „включване“ и щепсел включен в електропреносната мрежа може да предизвика инциденти.
- Махнете всички регулиращи ключове преди да включите електроинструмента в токоизточника. Регулиращ ключ или инструмент, оставен в близост до движещите се
- части на електроинструмента може да доведе до инциденти и персонални наранявания при включване.
- Не прилагайте сила, когато работите с електроинструмента. Пазете стабилен баланс през цялото време. Това ще ви позволи по-добър контрол над машината при неочаквани ситуации.
- Обличайте се подходящо. Не носете широки дрехи и бижута при работа. Пазете косата, дрехите и ръкавиците далече от движещите се части на електроинструмента. Широките дрехи, дългата коса и ръкавиците могат да бъдат захванати от движещите се части.

### Употреба на електроинструмента и поддръжка

- Не прилагайте сила върху електроинструмента. Използвайте правилния за вашите цели електроинструмент и консуматив. Коректният избор на инструмент и консуматив ще гарантира по-добро изпълнение на вашата задача и ще бъде по-безопасен по време на работа.
- Не използвайте електроинструмент с повреден бутон за включване/изключване. Всеки инструмент, който не може да бъде контролиран с бутон е опасен и трябва да бъде заменен/поправен преди да се пусне в употреба.
- Изключвайте електроинструмента от захранването преди да правите замяна на аксесоари, нагласяване на параметри или проверка по електроинструмента, както и когато го приготвяте за съхранение. Тази превантивна мярка за безопасност ще намали риска от инцидентно включване на машината.
- Съхранявайте електроинструменти на недостъпни за деца места и не позволявайте на неквалифицирани лица да използват електроинструмента. Електроинструментите са опасни в ръцете на неквалифицирани лица.
- Поддържайте електроинструмента. Проверявайте за износени и повредени части или залепване на подвижните части преди всяка употреба. Много инциденти се предизвикват от лошо поддържани инструменти.
- Пазете режещите инструменти добре наточени и почистени. Правилно поддържаните режещи инструменти с остри ръбове имат по-малко засечки и са по-лесни за контролиране.
- Използвайте електроинструментите, аксесоарите и крайниците към тях в съответствие с инструкциите и специфичните предписания на всеки отделен тип електроинструмент. Взимайте под внимание работните условия и работата, която трябва да бъде изпълнена. Използването на електроинструмент не по предназначение може да доведе до рискова ситуация.

## Сервиз

- Вашият електроинструмент трябва да се сервизира от квалифициран персонал. Самоделно поправяните или модифицирани инструменти могат да доведат до пресонални наранявания. Частите, които се подменят трябва да бъдат идентични на тези, които са износени. Това ще гарантира безопасността на електроинструмента. Следвайте инструкциите в секцията поддръжка на това ръководство. Използването на случайни части или неспазването на инструкциите по поддръжката могат да създадат риск от токов удар или персонално нараняване.

При работа моторът не трябва да бъде под главата на пистолета и под контейнера.

## 2. ТЕХНИЧЕСКИ ДАННИ



Модел	DASP500/PLD3010	DASP800/PLD3110A
Максимален вискозитет	60 DIN - s	70 DIN - s
Напрежение	230 V – 50 Hz	230 V – 50 Hz
Консумирана мощност	500 W	800 W
Максимално налягане на въздуха	0.1 - 0.2 bar	0.1 - 0.3 bar
Дебит	200 ml/min	1100 ml/min
Захранващ кабел	2 m	2 m
Звуково налягане	80 dB (A)	91,9 dB (A)
Вибрации	$\leq 0.25 \text{ m/s}^2$	$\leq 0.25 \text{ m/s}^2$
Дължина на въздушния маркуч	1.8 m	1.8 m
Големина на контейнера	1000 ml	900 ml
Дюза	1.0 mm	2.5 mm

### 3. ОПИСАНИЕ НА СИСТЕМАТА

Инструментът работи с техника на пръскане при слабо налягане. Голямо количество въздух заобикаля пръскащата струя и тя излиза при ниско налягане от инструмента. Въздушната капачка осигурява много фино и точно нанасяне на покриващия материал. Покритието се нанася върху материали много бързо и много точно. Въздушният поток намалява времето за сушене. Това дава перфектни резултати на боядисване и пести материал.

### 4. ОПИСАНИЕ НА ФУНКЦИИТЕ

Вентилаторът на мотора създава поток от въздух, който минава през въздушния маркуч към пистолета. Въздушният поток автоматично подава материал към дюзата и държи под налягане контейнера. Въздушната струя и налягането могат да бъдат регулирани непрекъснато.

### 5. МАТЕРИАЛИ, КОИТО МОЖЕ ДА СЕ ИЗПОЛЗВАТ С ПИСТОЛЕТА

Бои на водна основа и на основата на разтворители, гланц, основи, двукомпонентни бои, прозрачен гланц, оцветяващ изолиращ пласт и изолиращи средства за запазване на дърво

### 6. МАТЕРИАЛИ, КОИТО НЕ МОЖЕ ДА СЕ ИЗПОЛЗВАТ С ПИСТОЛЕТА

Бои за стена, основи и съдържащи киселини покривни материали.

### 7. ОБЯСНИТЕЛНА ДИАГРАМА

1. Капачка

DASP 500

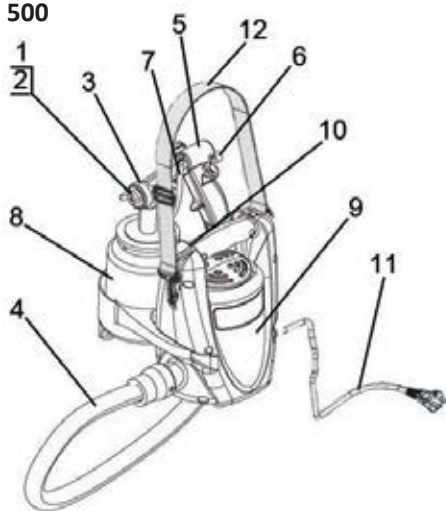

DASP 800

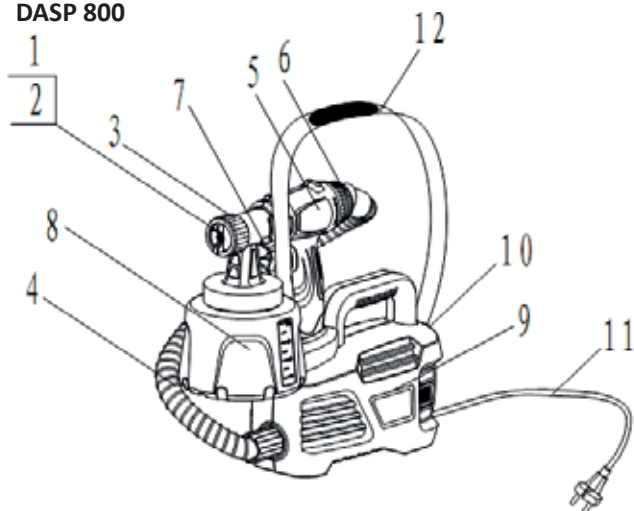

2. Дюза
3. Присъединителна гайка
4. Въздушен маркуч
5. Пистолет
6. Винт за настройка на подаване на материала
7. Спусък
8. Контейнер
9. Вентилатор на мотора
10. Бутон за вкл./изк.
11. Захранващ кабел
12. Колан

## 8. ПОДГОТОВКА НА БОЯТА ЗА БОЯДИСВАНЕ

Обикновено боите трябва да се разреждат, за да са годни за употреба с пистолет за боядисване. За да подготвите съответния вид боя за пръскане, може да използвате посочената инструкция и таблицата за вискозитета (вискозитет = консистенция на боята)

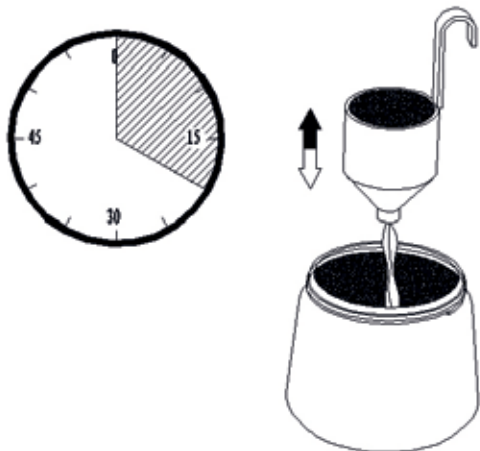

### Измерване на Вискозитета

1. Добре разбъркайте боята преди дозировка.
2. Потопете чашката за тестване на вискозитета напълно в боята.
3. Задръжте тестовата чашка нагоре и измерете времето в секунди докато течността изтече напълно.  
Забележка: Това време се нарича **“Време за движение по инерция в секунди”**.

ТАБЛИЗА ЗА ВИСКОЗИТЕТ

Материал	Време на движение по инерция в секунди
Разтвори металик	15-50
Грундове	25-50
Двукомпонентни бои	20-50
Чисти грундове	15-40
Водоразтворими бои металик	20-40

## 9. СТАРТИРАНЕ НА УСТРОЙСТВОТО

1. Свържете въздушния маркуч към инструмента и завийте добре.

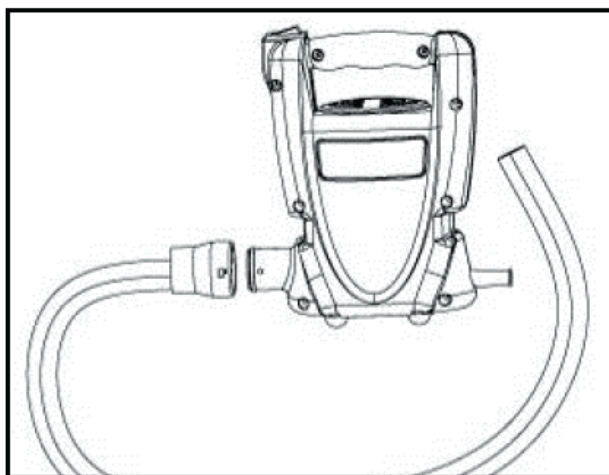

Може да бъде избрана една от следните позиции за свързване.

1. Развийте контейнера от пистолета.
2. Настройте подаващата тръба- трябва да може да се изпръска почти цялото съдържание на контейнера.

**Боядисване на хоризонтални обекти (фиг. 7)**

Завъртете подаващата тръба А напред.

**Боядисване на обекти над нивото на главата (фиг. 6)**

Завъртете подаващата тръба А назад.

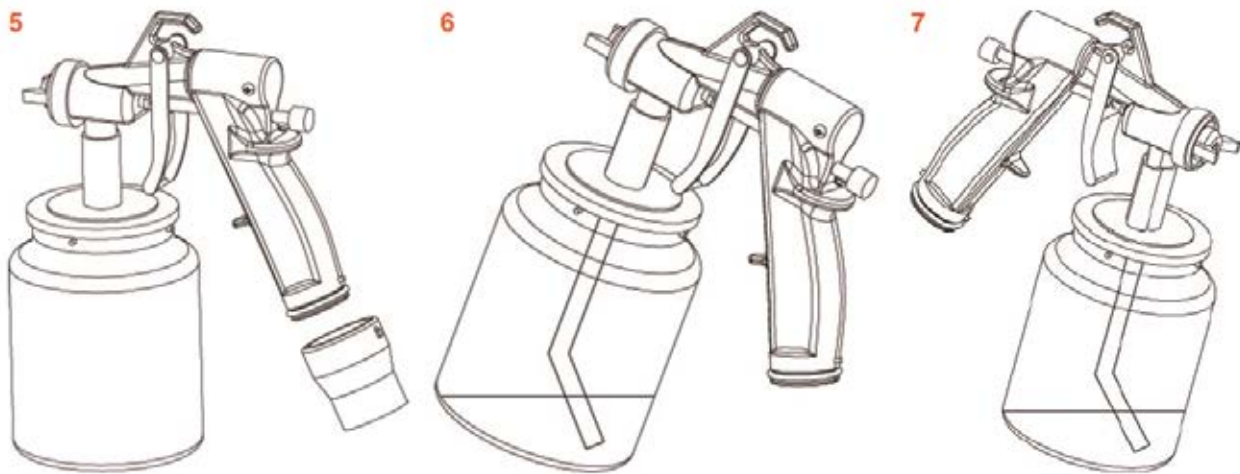

3. Напълнете контейнера и завийте здраво към пистолета.
4. Поставете пистолета в държача.
5. Поставете инструмента на равни и чисти повърхности. Внимавайте да не засмуче прах или други замърсители.
6. Преди да го свържете към захранването проверете дали напрежението на системата отговаря на напрежението на табелата на уреда.
7. Свалете пистолета от поставката и го насочете към обекта, който ще боядисвате.
8. Включете в режим на използване, като натиснете бутона ON/OFF.
9. Настройте количеството боя и вида на боядисване. Настройте количеството въздух и налягането.
10. Отворете спусъка.

Забележка: Когато устройството е включено през капачката излиза въздух непрекъснато.



Фиг. 8



Фиг. 9

## 10. НАСТРОЙКА НА ПИСТОЛЕТА

<p>Избор на струя за боядисване</p> <p>A – вертикална плоска струя</p> <p>B – хоризонтална струя за вертикални повърхности</p> <p>C – кръгла струя – за ъгли, ръбове и други трудно достъпни места.</p>	 <p>Фиг. 10</p>
---	--

### Настройка на струята за боядисване:

Развийте присъединителната гайка (3) и завъртете капачката за въздух (1) на желаната позиция.

**Внимание! Никога не отваряйте спусъка докато настройвате пистолета.**

### Настройка на количеството на подаване на боя: настройте като въртите винта.

+ - въртене на дясно – увеличава количеството боя

-- въртене на ляво – намалява количеството боя

## 11. ТЕХНИКА НА БОЯДИСВАНЕ

До голяма степен качеството на боядисване зависи от това колко гладки и чисти са повърхностите преди полагане на боята. За целта трябва внимателно да подготвите повърхностите преди да започнете работа и да ги пазите чисти от прах. Повърхностите, които няма да се боядисват е добре да бъдат покрити с тиксо или вестник, за да не бъдат напръскани от боята. Покрийте резбите преди да започнете боядисването. Препоръчително е да направите пробно пръскане на излишен детайл или картон преди да започнете с боядисването.

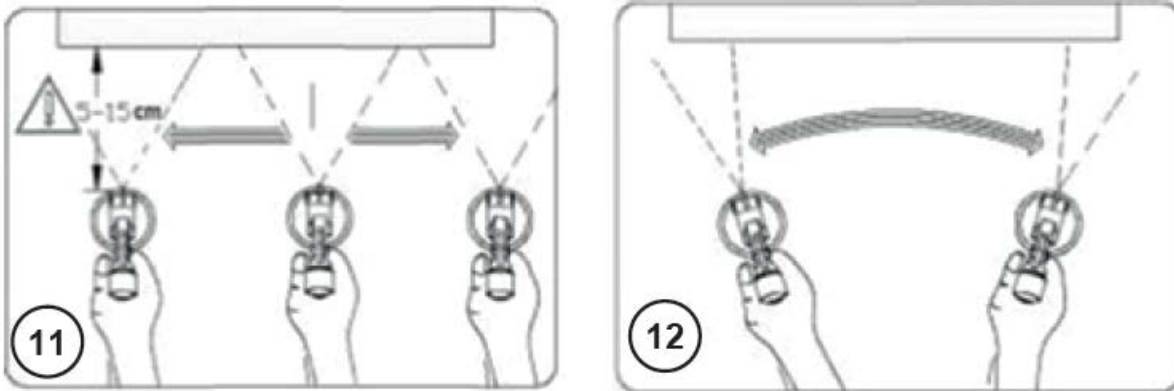

**Важно!** Започнете да пръскате извън детайла и завършете извън детайла.

**Правилно (фиг. 11)**

Винаги дръжте пистолета на еднакво разстояние до боядисвания детайл. Разстоянието трябва да е между 5 и 15 см от боядисвания обект.

Движете пистолета равномерно настрани или нагоре и надолу, в зависимост от модела на струята, който сте настроили. Равномерното движение ще доведе до добро качество на боядисване.

**Грешно (фиг. 12)**

Излизшната мъгла от боя води до неравно покритие при боядисване.

Ако боя се събере на дюзата за боядисване (поз. 2) и капачката за въздух (поз. 1) почистете и двете с разтворител или вода.

**Почивка по време на работа**

Изключете устройството. Поставете пистолета на стойката.

**Приключване на работа и почистване.**

1. Изключете инструмента.
2. Развийте контейнера. Върнете останалата част от боята в кутията.
3. Почистете контейнера и подаващата тръба с четка.
4. Напълнете контейнера с разтворител или вода.
5. Завийте контейнера обратно на мястото му.

**Използвайте разтворители с точка на запалване над 21 °C.**

Включете инструмента и изпръскайте водата или разтворителя намиращи се в контейнера.

6. Повторете действията, докато започне да тече чиста вода или разтворител от контейнера.
7. Изключете инструмента.
8. Изпразнете напълно контейнера.
9. Почистете външната част на пистолета и контейнера с влажна кърпа.
10. Развийте присъединителната гайка. Свалете капачката. Почистете капачка и дюзата с четка и разтворител или вода.

**Внимание!** Никога не почиствайте дюзата и дупката за въздух с остри метални предмети.

**Уреда да се почиства редовно след всяка употреба. Ако това не се извършва, уредът ще се запуши и съответно ще се повреди!**

## 12. ОТСТРАНЯВАНЕ НА НЕИЗПРАВНОСТИ

Проблем	Вероятна причина	Решение
Не излиза боя от дюзата	Дюзата се е задръстила. Попадащата тръба се е задръстила.	Почистете дюзата или маркуча.
Не излиза достатъчно боя от дюзата	Част от подаващата тръба е задръстена.  Винта за настройка на количеството на подаване на боя е настроен на прекалено малко количество.  Попадащата тръба е разхлабена.  Няма налягане в контейнера.	Почистете тръбата  Настройте на по-голямо количество боя.  Затегнете тръбата.  Затегнете контейнера.
Боята капе от дюзата	Дюзата е разхлабена  Дюзата е повредена  Натрупване на боя върху капачката или дюзата	Затегнете  Сменете дюзата  Почистете
Боята излиза на едри капки	Боята е много гъста  Подава се голямо количество материал  Дюзата е замърсена  Замърсен въздушен филтър  Няма достатъчно налягане в контейнера	Разредете боята  Настройте копчето на по-малко подаване на боя Почистете  Сменете филтъра  Затегнете контейнера.
Пистолета трепери по време на работа	Свършва количеството на боята в контейнера Замърсен въздушен филтър Има част заседнало количество боя в тръбата	Презаредете  Сменете филтъра  Почистете тръбата
Боята тече от пистолета	Подава се голямо количество материал.	Завъртете копчето за настройка на ляво.
Получава се голямо количество мъгла при боядисване	Разстоянието до боядисвания обект е прекалено голямо. Подава се голямо количество боя.	Намалете разстоянието. Завъртете винта на ляво.

### 13. СХЕМА И СПИСКЪН НА РЕЗЕРВНИТЕ ЧАСТИ

( DASP500/PLD301 )

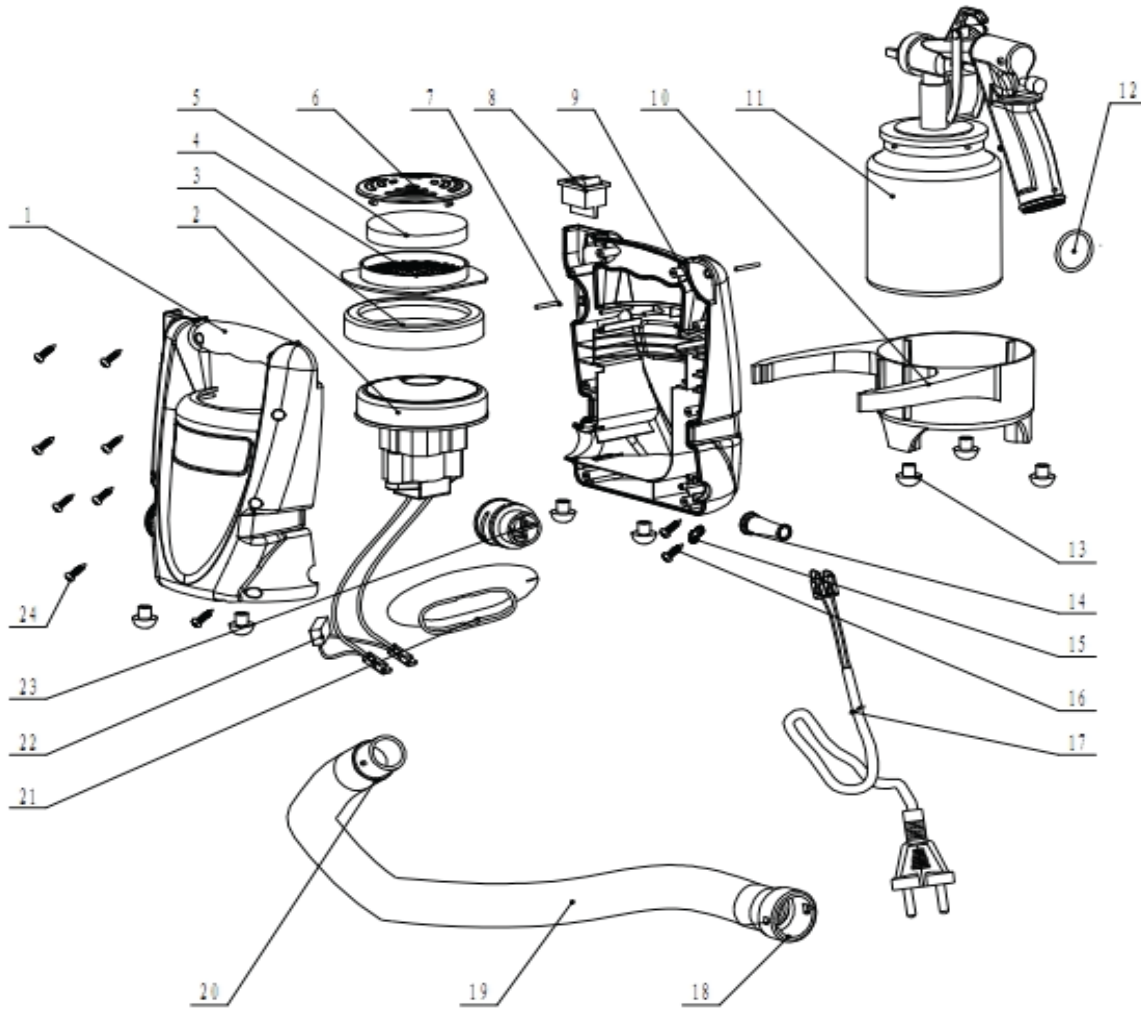

No.	NAME	Наименование	Кол.	No.	NAME	Наименование	Кол.
1	Top enclosure	Капак горен	1	13	Foot pad	Тампони на основата	7
2	Motor assembly	Електромотор	1	14	cord bushing	Кабелна муфа	1
3	Motor ring	Уплътнение на електромотора	1	15	Cord guard	Щипка на кабела	1
4	Motor inner cover	Корпус на филтъра	1	16	Screw	Винт	2
5	Inlet filter	Филтърен елемент	1	17	Powe cord	Захранващ кабел	1
6	Motor outer cover	Капак на филтъра	1	18	Air hose connector 2#	Накрайник на тръбата 2#	1
7	Strap roller	Водеща ос	2	19	Air hose	Тръба	1
8	Switch	Пусков ключ	1	20	Air hose connector 1#	Накрайник на тръбата 1#	1
9	Bottom enclosure	Капак заден	1	21	Motor cover	Капак на електромотора	1
10	Gun bottom	Основа на пистолета	1	22	X2 Capacitor	Кондензатор	1
11	Gun set	Пистолет комплект	1	23	Air outlet connector	Преходник на тръбата	1
12	O ring	О-пръстен	2	24	Screw	Винт	8

( DASP800/PLD3110A )

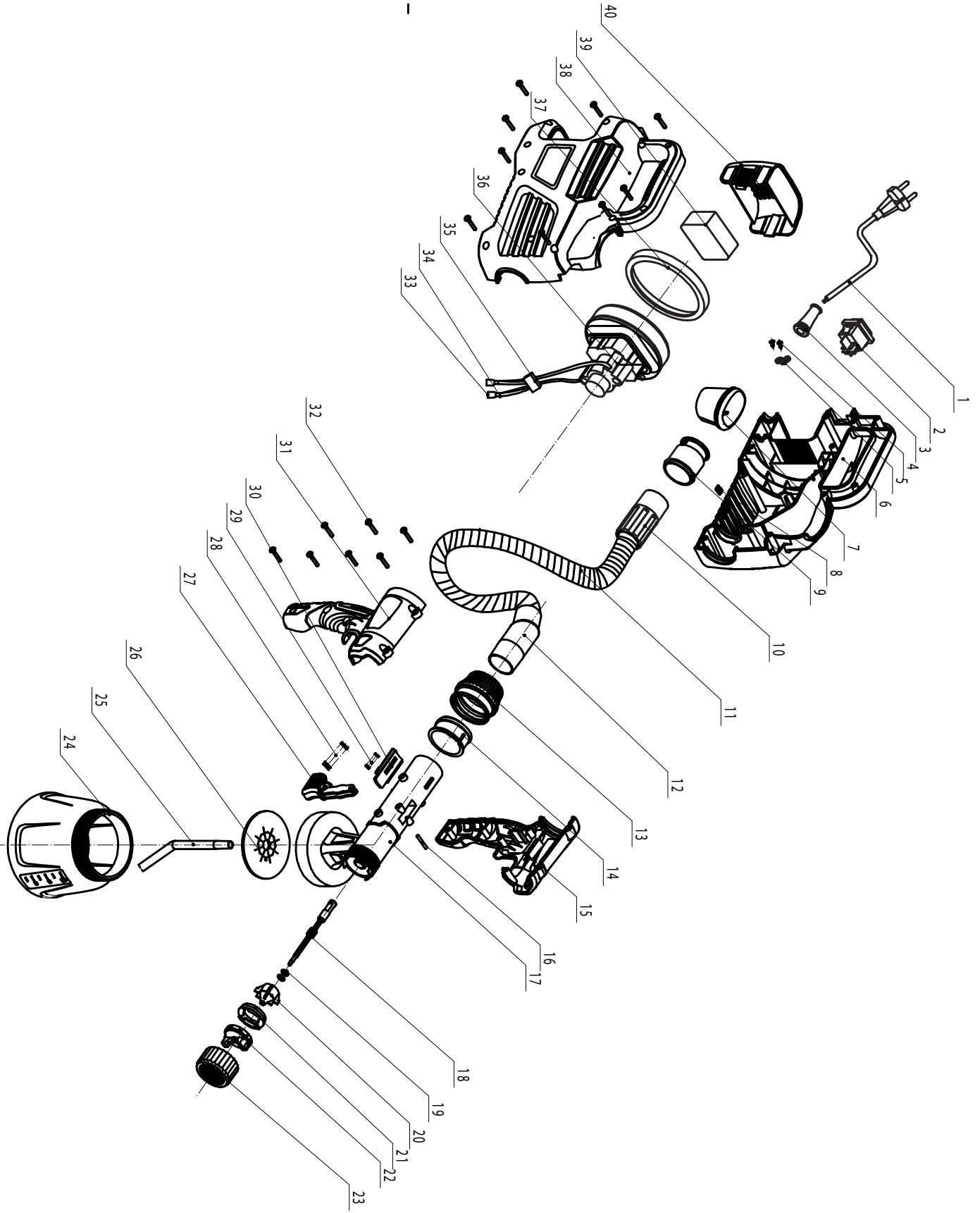

BG

No.	NAME	Наименование	QTY / Кол.	No.	NAME	Наименование	QTY / Кол.
1	Power cord	Захранващ кабел	1	21	spliter	Конектор	1
2	Switch	Пусков ключ	1	22	air cap	Клапа	1
3	cord protector	Маншон на кабела	1	23	screw-threaded cap	Капачка с винт	1
4	screw	Винт	2	24	paint container	Резервоар за боя	1
5	cord clamp	Щипка на кабела	1	25	suction tube	Смукателна тръба	1
6	left main housing	Корпус ляв	1	26	sealing pad	Уплътнителна подложка	1
7	main housing	Основен корпус	1	27	trigger	Спусък	1
8	block	Пластина	1	28	spring 1	Пружина 1	1
9	air hose inner connect	Вътрешен накрайник на маркуча	1	29	spring 2	Пружина 2	1
10	air hose connect 1	Накрайник на маркуча 1	1	30	push plate	Тласкаща плоча	1
9-10	air hose Ass'Y	Комплект накрайник на маркуча	1	31	right handle housing	Ръкохватка лява част	1
11	air hose	Маркуч за въздух	1	32	screw	Винт	16
12	air hose connect 2	Накрайник на маркуча 2	1	33	Spring	Кабелна буква	4
13	regulator	Регулатор	1	34	Shrinkable Tube	Термошлаух	4
14	support nut	Поддържаща гайка	1	35	Capacitor	Кондензатор	1
15	left handle housing	Ръкохватка лява част	1	36	motor	Електромотор	1
16	pin	Щифт	1	37	motor sealing ring	Уплътнителен пръстен	1
17	pumping housing	Копус на пистолета	1	38	right main housing	Корпус десен	1
18	valve	Клапан	1	39	filter	Филтър	1
19	O ring	О-пръстен	2	40	fan cover	Капак на вентилатора	1
20	nozzle	Дюза	1				

#### 14. ИНФОРМАЦИЯ ЗА СЕРВИЗНИТЕ ЦЕНТРОВЕ В СТРАНАТА

Моля сканирайте QR кода, за да получите информация за сервизните центрове. След като отидете на страницата, от падащото меню изберете най-близкия до Вас сервиз. На картата ще може да видите неговото местоположение.



## 15. ДЕКЛАРАЦИЯ ЗА СЪОТВЕТСТВИЕ



### CE DECLARATION OF CONFORMITY / ЕС ДЕКЛАРАЦИЯ ЗА СЪОТВЕТСТВИЕ

**(EN) SPRAY GUN**

**MODEL: DASP500/PLD3010; DASP800/PLD3110A**

**(BG) ПИСТОЛЕТ ЗА БОЯДИСВАНЕ**

**МОДЕЛ: DASP500/PLD3010; DASP800/PLD3110A**

We GBR Corp. LTD, Room 1002, 10/F., David House,. 8-20 Nanking Street, Jordan, Kowloon, Hong Kong, China, declare under our sole responsibility that this product is in conformity and accordance with the following standards and regulations.

The undersigned is responsible for the compilation of technical documentation.

Ние, GBR Corp. LTD, Room 1002, 10/F., David House,. 8-20 Nanking Street, Jordan, Kowloon, Hong Kong, China, декларираме на собствена отговорност, че този продукт е в съответствие с изброените по-долу стандарти и разпоредби.

Долуподписаният е отговорен за съставянето на техническа документация.

**BG Standards:**

EN60745-1:2009/A11:2010

EN50580:2012/A:2013

EN IEC 55014-1:2021

EN IEC 55014-2:2021

EN IEC 61000-3-2:2019/A1:2021

EN 61000-3-:2013/A2:2021

**Directives:**

Machinery directive 2006/42/EC

EMC 2014/30/EU

Signature and stamp on undersigned responsible:

Date and place:



June, 2024  
Hong Kong

# GENERAL DISTRIBUTION

## Гаранционна карта

Моторни и електроинструменти  
Дженерал Дистрибушън АД

Купува (име и фамилия/наименование на фирма и ЕИК).....

Адрес: ..... Тел: .....

Тип на машината: .....

Модел: .....

Сериен № на машината\*: ..... Арт.№: .....

Сериен № на батерията\*: ..... Арт.№: .....

Сериен № на зарядна станция\*: ..... Арт.№: .....

Фактура №: .....

Магазин /търговец/, от който е закупена стоката .....

Адрес: .....

Дата на покупката: ..... Подпис и печат на търговеца: .....

### СЕРВИЗЕН КАРТОН (попълва се от оторизиран от производителя сервиз)

Приемен протокол		Дата на приемане	Описание на дефекта / Извършен ремонт	Дата на предаване	Подпис

Купувачът има възможност да предяви търговската гаранция, както и да предаде машина за ремонт на следните места:

- Търговските обекти на търговеца, от който е закупена стоката
- Оторизираният сервизен център в населеното място, в което се намира (ако има такъв)
- Оторизираните пунктовете за приемане на машини в страната

**Централен гаранционен сервиз на Дженерал Дистрибушън АД:**  
София, бул. Цариградско шосе № 361, тел.: 0893 383 798

**Пунктове за приемане на гаранционни машини в страната:**

- **Бургас:** ул. Крайезерна №1,
- **Варна:** ул. Атанас Москов №3, тел.: 052/575400
- **Пловдив:** Източен околовръстен път / ул. Христо Ботев, Община Марица, тел: 032/946065
- **Русе:** бул. Трети март 42, тел: 082/870104
- **Стара Загора:** бул. Патриарх Евтимий 37, тел: 042/600699
- **Велико Търново:** 5000 местност Маринкини мостчета, тел: 062/690003
- **Плевен:** ул. Гренадирска 90, тел.: 064/600082

\* Правото на гаранционен сервиз е единствено за машината с посочения в картата сериен номер.

## ГАРАНЦИОННИ УСЛОВИЯ

Моторните, пневматичните и електроинструментите, предлагани от Дженерал Дистрибушън АД /Дружеството/, са инструменти и машини, предназначени за домашна и хоби употреба, конструирани и произведени съгласно действащите нормативни директиви и стандарти за съответствие на Европейския съюз, като са изпълнени изискванията за безопасност. Търговската гаранция за машините и пневматичните инструменти е 24 месеца от датата на покупката за лица, които имат качеството потребители по смисъла на § 6 т. 6 от Закона за предоставяне на цифрово съдържание и цифрови услуги и за продажба на стоки, а за всички останали купувачи търговската гаранция е валидна 12 /дванадесет/ месеца от датата на покупката. Търговската гаранция за батерии и зарядни станции за всички купувачи е 6 месеца от датата на покупката. Търговската гаранция може да бъде предявена на територията на Р.България, в посочените по-горе пунктове на Дженерал Дистрибушън АД или в търговските обекти на търговеца /магазина/, от който е закупена машината. За предявяване на рекламация купувачът е необходимо да представи: коректно попълнена документация за закупената машина; попълнена гаранция – задължителни атрибути по гаранционната карта са сериен номер на машината, подпис и печат на търговеца, продал машината, подпис от страна на купувача, че е запознат с гаранционните условия и фискален касов бон или фактура, удостоверяваща датата на покупката.

За рекламация и ремонт се приемат само добре почистени машини.

Гаранцията покрива производствени дефекти в изработката или в материала и е валидна при условие, че машината е ползвана единствено според нейното предназначение, в точно съответствие с инструкциите на производителя за експлоатация и поддръжка. Купувачът е задължен да се информира за изискванията на производителя, посочени в инструкцията на последния, придружаваща стоката при покупката. В случай, че по каквато и да е причина не разполагате с инструкцията за експлоатация и поддръжка /дори и да сте я загубили/, свържете се с нас на посочените по-горе телефони и/или адреси, за да ви я предоставим повторно!

При основателна рекламация за гаранционна повреда Дженерал Дистрибушън АД ще извърши ремонт до един месец от предаване на машината за рекламация. По преценка на дружеството, при невъзможност за отстраняване на дефекта, продукта може да бъде заменен с нов. При изчерпана наличност, Дженерал Дистрибушън АД уведомява Купувача и при негово съгласие го заменя с подобен или възстановява заплатената сума. Търговската гаранция е валидна съобразно условията, посочени в нея, като изпълнението на поетите от Дженерал Дистрибушън АД задължения по търговската гаранция не е свързано с разходи за потребителя. Електроинструментите трябва да се използват само по предназначение в съответствие с инструкцията за експлоатация и при съблюдаване на мерките за безопасност, описани в инструкцията. Всички машини изискват периодична проверка и подходяща поддръжка. Моля, информирайте се своевременно за предписанията на производителя в Инструкцията за експлоатация и поддръжка на машината!

## ГАРАНЦИЯТА НЕ ПОКРИВА:

- Цялостните повреди на инструментите, причинени от природни бедствия, наводнения, земетресения, пожари и т.н.;
- Износване на цветното покритие на инструментите;
- Стопяеми електрически предпазители и крушки;
- Ръчен стартерен механизъм и ел. свещ;
- Части и консумативи, които подлежат на износване, причинено от ползването, в това число, но не само: грес и масло, четки, водачи, опорни ролки, задвижващи ремъци, гъвкав вал с жило и др.;
- Допълнителни аксесоари и консумативи в това число, но не само: ръкохватки, кутии, свредла, дискове за рязане, секачи, ножове, вериги, шкурки, ограничители, полир-шайби, патронници, макарата за корда и самата корда за косачки и др.;
- Механични повреди по корпуса на изделието или декоративните елементи по него, предпазители за очи, предпазители за режещи инструменти, гумирани плочи, закопчалки, линеали, захранващ кабел и щепсел.

## ОТПАДАНЕ НА ГАРАНЦИЯ

Дженерал Дистрибушън АД има правото да откаже безплатен гаранционен сервиз в случай, че:

- Е правен опит за неоторизирана сервизна намеса в неупълномощена сервизна база;
- Идентификационния етикет на изделието е заличен или изцяло липсва такъв;
- Не е попълнен сериен номер на машината в гаранционната карта;
- Несъответстващ сериен номер на машината с попълнения в гаранционната карта;
- Повредите са причинени в следствие на небрежно боравене с изделието;
- Повреда на ротор или статор, изразяваща се в слепване между тях, в следствие на стопяване на изолациите, причинено от продължително претоварване;
- Повреди на ротор /потъмняла намотка/ - получава се при включване на консуматори, по-мощни от указаните в инструкцията;
- Повреда на ротор или статор, причинена от претоварване или нарушена вентилация, изразяваща се в равномерно потъмняване на колектора и намотките;
- Механични повреди, повреди от изпускане, или от злоумишлени действия на трети лица;
- При неспазване на изискванията на производителя относно правилното съотношение на масло и гориво;

*\* Правото на гаранционен сервиз е единствено за машината с посочения в картата сериен номер*

- Захранващият кабел на машината е удължаван или подменян от купувача;
- Липсват защитни дискове, опорни плотове или други компоненти, които са част от конструкцията на инструмента и са предназначени за осигуряването на безопасната му и/или правилна експлоатация;
- Износване на лагери, поради претоварване или продължителна работа;
- Повредата е причинена от претоварване или липса на вентилация и недостатъчно смазване на движещите се компоненти;
- Блокирало бутало в цилиндъра /залепени сегменти/, износени лагери и семеринги на коляновия вал, следствие на недостатъчно смазване или работа с блокирана спирачка;
- Запушена горивна система;
- Натрупан нагар, загуба на центровка, повредена ел. свещ – получава се при предозирване на маслото при двутактовите мотори, липса на масло за режещата верига или изхабена верига;
- Повредено центробежно колело и/или спирачка /променен цвят/ - дължи се на работа с блокирана спирачка;
- Машината не е ползвана по предназначение, в съответствие с инструкцията за експлоатация или при съблюдаване на мерките за безопасност, описани в инструкцията;
- Машината е използвана за каквито и да е комерсиални цели, различни от домашна употреба;
- Когато повредата е настъпила вследствие на попадане на външно тяло (течности, монети, прах в голямо количество, насекоми, гризачи и др.), под въздействието на агресивна външна среда, при експлоатация в помещение с отрицателни температури или не са полагани елементарни грижи за изделието;
- Когато дефекта е вследствие на сътресения, удари, колебания в напрежението, механични или електрически претоварвания;
- Не са извършвани периодични проверки или подходяща поддръжка за машината, съобразно инструкцията за експлоатация;

*Използването на хоби техника за професионални цели води до сериозно претоварване на машината и е основание за отказ от гаранционно обслужване.*

*Сервизите не носят отговорност за непотърсени в рамките на едномесечен срок машини!*

*Дефектиралите елементи ще бъдат взети за отчет от сервизния работник!*

***Независимо от търговската гаранция, продавачът носи отговорност за липса на съответствие на стоките, цифровото съдържание и цифровите услуги, съгласно закона. При несъответствие на стоките, потребителят - по смисъла на § 6 т.б от Закона за предоставяне на цифрово съдържание и цифрови услуги и продажба на стоки („ЗПЦЦУПС“) - има правни средства за защита срещу продавача, които не са свързани с разходи за него, по силата на закона. Настоящата гаранция не засяга средствата за защита на потребителя, произтичащи от разпоредбите на чл.33-37 от ЗПЦЦУПС:***

***Чл. 33. (1) Когато стоките не отговарят на индивидуалните изисквания за съответствие с договора, на обективните изисквания за съответствие и на изискванията за монтиране или инсталиране на стоките, потребителят има право:***

1. да предяви рекламация, като поиска от продавача да приведе стоката в съответствие;
2. да получи пропорционално намаляване на цената;
3. да развали договора.

***(2) В случаите по ал. 1, т. 1 потребителят може да избере между ремонт или замяна на стоката, освен ако това се окаже невъзможно или би довело до непропорционално големи разходи за продавача, като се вземат предвид всички обстоятелства към конкретния случай, включително:***

1. стойността, която би имала стоката, ако нямаше липса на съответствие;
2. значимостта на несъответствието, и
3. възможността да бъде предоставено другото средство за защита на потребителя без значително неудобство за потребителя.

***(3) Продавачът може да откаже да приведе стоката в съответствие, ако ремонтът и замяната са невъзможни или ако биха довели до непропорционално големи разходи за него, като се вземат предвид всички обстоятелства, включително тези по ал. 2, т. 1 и 2.***

***(4) Потребителят има право на пропорционално намаляване на цената или да развали договора за продажба в следните случаи:***

1. продавачът не е извършил ремонт или замяна на стоката съгласно чл. 34, ал. 1 и 2 или, когато е приложимо, не е извършил ремонт или замяна съгласно чл. 34, ал. 3 и ал. 4 или продавачът е отказал да приведе стоката в съответствие съгласно ал. 3;
2. появи се несъответствие въпреки предприетите от продавача действия за привеждане на стоката в съответствие; при несъответствие на стоки с дълготрайна употреба и на стоки, съдържащи цифрови елементи, продавачът има право да направи втори опит за привеждане на стоката в съответствие в рамките на срока на гаранцията по чл. 31;
3. несъответствието е толкова сериозно, че оправдава незабавно намаляване на цената или разваляне на договора за продажба, или
4. продавачът е заявил или от обстоятелствата е ясно, че продавачът няма да приведе стоката в съответствие в разумен срок или без значително неудобство за потребителя.

***(5) Потребителят няма право да развали договора, ако несъответствието е незначително. Тежестта на доказване за това дали несъответствието е незначително се носи от продавача.***

***(6) Потребителят има право да откаже плащането на оставаща част от цената или на част от цената, докато продавачът не изпълни своите задължения за привеждане на стоката в съответствие.***

**Чл. 34.** (1) Ремонтът или замяната на стоките се извършва безплатно в рамките на разумен срок, считано от уведомяването на продавача от потребителя за несъответствието и без значително неудобство за потребителя, като се вземат предвид естеството на стоките и целта, за която са били необходими на потребителя.

(2) За стоки, различни от стоките, съдържащи цифрови елементи, ремонтът или замяната на стоките се извършва безплатно в рамките на един месец, считано от уведомяването на продавача от потребителя за несъответствието и без значително неудобство за потребителя, като се вземат предвид естеството на стоките и целта, за която са били необходими на потребителя.

(3) Когато несъответствието се отстранява чрез ремонт или замяна на стоките, потребителят предоставя стоките на разположение на продавача. При замяна на стоките продавачът взема заменените стоки обратно от потребителя за своя сметка.

(4) Когато извършването на ремонт изисква демонтирането на стоките, които са били инсталирани съобразно тяхното естество и цел, преди да се появи несъответствието, или когато тези стоки трябва да бъдат заменени, задължението на продавача да ремонтира или да замени стоките включва демонтирането на стоките, които не съответстват, и инсталирането на заместващите стоки или на ремонтiranите стоки, или поемане на разходите за демонтиране и инсталиране на стоките.

(5) Потребителят не дължи заплащане за обичайната употреба на заменените стоки за времето преди тяхната замяна.

**Чл. 35.** Намалването на цената е пропорционално на разликата между стойността на получените от потребителя стоки и стойността, която биха имали стоките, ако нямаше липса на съответствие.

**Чл. 36.** (1) Потребителят упражнява правото си да развали договора чрез заявление до продавача, с което го уведомява за решението си да развали договора за продажба.

(2) Когато несъответствието се отнася само за някои от стоките, доставени съгласно договора за продажба, и е налице основание за разваляне на договора съгласно чл. 33, потребителят има право да развали договора за продажба само по отношение на тези стоки, които не съответстват, както и по отношение на всички други стоки, които е придобил заедно със стоките, които не съответстват, ако не може разумно да се очаква, че потребителят ще се съгласи да запази само стоките, които съответстват.

(3) Когато потребителят развали договора за продажба изцяло или частично само по отношение на някои от доставените съгласно договора за продажба стоки, потребителят връща тези стоки на продавача без неоправдано забавяне и не по-късно от 14 дни, считано от датата, на която потребителят е уведомил продавача за решението си да развали договора за продажба. Крайният срок се смята за спазен, ако потребителят е върнал или изпратил стоките обратно на продавача преди изтичането на 14-дневния срок. Всички разходи за връщане на стоките, в т.ч. експедиране на стоките, са за сметка на продавача.

(4) Продавачът възстановява на потребителя заплатената цена за стоките след тяхното получаване или при представяне на доказателство от потребителя за тяхното изпращане на продавача. Продавачът е длъжен да възстанови получените суми, като използва същото платежно средство, използвано от потребителя при първоначалната трансакция, освен ако потребителят е изразил изрично си съгласие за използване на друго платежно средство и при условие че това не е свързано с разходи за потребителя.

**Чл. 37.** (1) Потребителят може да упражни правата си по този раздел, както следва:

1. за стоки, различни от стоки, съдържащи цифрови елементи, в срок до две години, считано от доставянето на стоката;

2. за стоки, съдържащи цифрови елементи, когато договорът за продажба предвижда еднократно предоставяне на цифрово съдържание или цифрова услуга, независимо от това дали несъответствието се дължи на физическите или цифровите елементи на стоката, в срок до две години, считано от доставянето на стоката и предоставянето на цифровото съдържание или цифровата услуга или в рамките на периода от време, посочен в чл. 31, ал. 1 и 2, без да се възпрепятства прилагането на чл. 28, ал. 3, т. 1;

3. за стоки, съдържащи цифрови елементи, когато договорът за продажба предвижда непрекъснато предоставяне на цифрово съдържание или цифрова услуга за определен период от време, независимо от това дали несъответствието се дължи на физическите или цифровите елементи на стоката, в срок до две години, считано от доставянето на стоката и от започването на непрекъснато предоставяне на цифровото съдържание или цифровата услуга;

4. за стоки, съдържащи цифрови елементи, когато договорът за продажба предвижда непрекъснато предоставяне на цифрово съдържание или цифрова услуга за период, по-дълъг от две години, и несъответствието се дължи на цифровите елементи на стоката, потребителят може да упражни правата си по този раздел в рамките на срока на действие на договора.

(2) Срокът по ал. 1 спира да тече през времето, необходимо за извършване на ремонт или замяна на стоката.

(3) Упражняването на правото на потребителя по ал. 1 не е обвързано с други срокове за предявяване на иск, различни от тези по ал. 1.

В съответствие с изискванията на Общия регламент за защита на личните данни 679/2016, Дженерал Дистрибушън АД обработва следните лични данни на своите клиенти: име и фамилия, адрес, електронна поща и телефонен номер, с цел управление на гаранционни случаи на пуснатите на пазара стоки. Нашата политика за защита на личните данни, съдържаща подробна информация за това как използваме и защитаваме вашите лични данни, както и правата ви в това отношение, е налична онлайн на <https://generaldistribution.bg/bg/zashchita-na-lichnite-danni>.

Дженерал Дистрибушън АД си запазва правото да променя условията на настоящата търговска гаранция с цел съобразяването ѝ с действащите законови разпоредби, в случай, че последните бъдат променени в периода от опаковане на стоката с настоящата гаранция до продажбата ѝ. Актуалната търговска гаранция за закупената стока можете да откриете на електронен адрес - <https://generaldistribution.bg/bg/news-view/nova-gharantsionna-karta>.

\* Правото на гаранционен сервиз е единствено за машината с посочения в картата сериен номер.









**DAEWOO**  
POWER PRODUCTS

ВНОСИТЕЛ:  
ДЖЕНЕРАЛ ДИСТРИБЮШЪН АД  
1784 СОФИЯ, МЛАДОСТ 1, БУЛ. АНДРЕЙ ЛЯПЧЕВ 51  
ТЕЛ.: +359 2 81 77 600, ФАКС: +359 2 81 77 601

[www.daewoopower.bg](http://www.daewoopower.bg)