



# DAEWOO

POWER PRODUCTS

## **DALLM18-320-1** LITHIUM LAWNMOWER / КОСАЧКА АКУМУЛАТОРНА "UNI-BAT" 20V LI-ION



### **USER'S MANUAL**

ОРИГИНАЛНА ИНСТРУКЦИЯ ЗА ЕКСПЛОАТАЦИЯ

Manufactured under license of Daewoo International Corporation, Korea  
Произведено по лиценз на Daewoo International Corporation, Korea

**1 BATTERY FOR ALL LITHIUM SERIES**



**1 БАТЕРИЯ ЗА ЦЯЛАТА ЛИТНИЕВО-ЙОННА СЕРИЯ  
"U-FORCE"**

## INDEX

1. SYMBOLS MARKED ON THE PRODUCT .....	3
2. GENERAL SAFETY RULES .....	4
3. GENERAL IDENTIFICATION.....	6
4. TECHNICAL DATA.....	7
5. ASSEMBLY.....	7
6. SAFETY PRECAUTIONS .....	9
7. STARTING.....	10
8. BLADE.....	11
9. MAINTENANCE AND CARE .....	12
10. INFORMATION ABOUT SERVICE CENTERS IN THE COUNTRY .....	23
11. TROUBLESHOOTING.....	12
12. ENVIRONMENTALLY FRIENDLY DISPOSAL .....	12
13. EXPLODED VIEW .....	24
14. EC DECLARATION OF CONFORMITY .....	27
15. WARRANTY .....	28

**IMPORTANT NOTICE:** Please pay attention that if you have some product from our UNI-BAT series it is not necessary to buy again charger and battery. Please note that it is necessary to add 4Ah battery to this lawn mower to ensure its safety and good work.

## WARNING

Read and understand all instructions. Save these instructions. Failure to follow all instructions listed below may result in electric shock, fire and/or serious injury. The term 'power tool' in all of the warnings below refers to your mains-operated (corded) power tool.

## KNOW YOUR LAWN MOWER

Read this manual carefully, observing the recommended safety instructions before, during and after using your lawn mower. Following these simple instructions will also maintain your lawn mower in good working order. Familiarize yourself with the controls on your mower before attempting to operate it, but above all, be sure you know how to stop your mower in an emergency. Retain this user manual and all other literature with your mower for future reference.

## 1. SYMBOLS MARKED ON THE PRODUCT



Read this instruction book carefully before using the lawn mower and keep it in a safe place for future reference.



Keep bystanders away.



Beware of sharp blades. Blades continue to rotate after the motor is switched off.

Remove the key from the machine before maintenance or if cord damaged.



Keep the supply flexible cord away from the cutting blades.



CE Marking

The product meets demands and regulations set by the European Community.



**CAUTION!** Unusable power tools do not belong with domestic waste. They must be taken to a communal collecting point for environmentally friendly disposal in accordance with local regulations.



Noise level marking

Your tool noise is not more than 96dB.



**SAFETY ALERT SYMBOL:** Indicates caution or warning may be used in conjunction with other symbols or pictures.

## 2. GENERAL SAFETY RULES

The purpose of the safety rules is to attract your attention to possible dangers. The safety symbols and the explanations with them, require your careful attention and understanding. The safety warnings do not by themselves eliminate any danger. The instruction or warnings they give are not substitutes for proper accident prevention measures.

**⚠ WARNING:** Failure to obey a safety warning can result in serious injury to yourself or to others. Always follow the safety precautions to reduce the risk of fire, electric shock and personal injury. Save owners manual and review frequently for continuing safe operation and instructing others who may use this tool.

**⚠ WARNING:** This machine produces an electromagnetic field during operation. This field may under some circumstances interfere with active or passive medical implants. To reduce the risk of serious or fatal injury, we recommend persons with medical implants to consult their physician and the medical implant manufacturer before operating this machine.

**⚠ WARNING:** The operation of any tool can result in foreign objects being thrown into your eyes, which can result in eyes severely damaged. Before beginning power tool operation, always wears safety goggles or safety glasses with side shields and a full face shield when needed. We recommend Wide Vision Safety Mask for use over eyeglasses or standard safety glasses with side shield.

### IMPORTANT

Read carefully before use.  
Keep for future reference.

1. Read the instructions carefully. Be familiar with the controls and the proper use of the equipment;
2. Never allow children or people unfamiliar with these instructions to use the lawnmower. Local regulations can restrict the age of the operator
3. Never mow while people, especially children, or pets are nearby;
4. Keep in mind that the operator or user is responsible for accidents or hazards occurring to other people or their property.
5. While mowing, always wear substantial footwear and long trousers. Do not operate the equipment when barefoot or wearing open sandals; Avoid wearing clothing that is loose fitting or that has hanging cords or ties.
6. Thoroughly inspect the area where the equipment is to be used and remove all objects which can be thrown by the machine.
7. Before using, always visually inspect to see that the blades, blade bolts and cutter assembly are not worn or damaged. Replace worn or damaged blades and bolts in sets to preserve balance. Replace damaged or unreadable labels.
8. Before use check the supply and cord for signs of damage or worn. If the cord becomes damaged during use, disconnect the cord from the supply immediately. **DO NOT TOUCH THE CORD BEFORE DISCONNECTING THE SUPPLY.** Do not use the appliance if the cord is damaged or worn.
9. mow only in daylight or in good artificial light;
10. avoid operating the equipment in wet grass, where feasible;
11. Always be sure of your footing on slopes;
12. Walk, never run;
13. For wheeled rotary machines; mow across the face of slopes, never up and down;
14. exercise extreme caution when changing direction on slopes;

15. Do not mow excessively steep slopes;
  16. Use extreme caution when reversing or pulling the lawnmower towards you;
  17. Stop the blades if the lawn mower has to be tilted for transportation when crossing surfaces other than grass, and when transporting the lawn mower to and from the area to be mowed;
  18. Never operate the lawnmower with defective guards, or without safety devices, for example deflectors and/or grass catchers, in place;
  19. Start or switch on the motor carefully according to instructions and with feet well away from the blades;
  20. Do not tilt the lawnmower when starting switching on the motor, except if the lawnmower has to be tilted for starting. In this case, do not tilt it more than absolutely necessary and lift only the part which is away from the operator;
  21. Do not start the motor when standing in front of the discharge chute;
  22. Do not put hands or feet near or under rotating parts, Keep clear of the discharge opening at all times
  23. Never pick up or carry a lawnmower while the motor is running;
  24. Stop the motor and Pull out the key, Make sure that all moving parts have come to a complete stop.
    - Whenever you leave the machine;
    - Before clearing blockages or unclogging chute;
    - Before checking, cleaning or working on the lawnmower;
    - After striking a foreign object. Inspect the lawnmower for damage and make repairs before restarting and operating the lawnmower;
- If lawnmower starts to vibrate abnormally (check immediately);
- Inspect for damage.
  - Replace or repair any damage parts.
  - Check for and tighten any loose parts.
25. Stop the mower:
    - Whenever you leave the lawnmower;
  26. keep all nuts, bolts and screws tight to be sure the equipment is in safe working condition;
  27. check the grass catcher frequently for wear or deterioration;
  28. Replace worn or damaged parts for safety;
  29. Do not use the lawnmower if the cords are damaged or worn
  30. Do not connect a damaged cord to the supply or touch a damaged cord before it is disconnected from the supply. A damaged cord can lead to contact with live parts.
  31. Do not touch the blade before the machine is disconnected from the supply and the blade have come to a complete stop
  32. To disconnect the supply (i.e. pulling the plug from the socket)
    - Whenever leaving the machine unattended.
    - Before clearing a blockage.
    - Before checking, cleaning or working on the machine.
    - After striking a foreign object.
    - Whenever the machine starts vibrating abnormally.
  33. Children are not allowed to use the machine.
  34. This appliance is not intended for use by persons with reduced physical, sensory or mental capabilities, or lack of experience and knowledge, unless they have been given supervision or instruction concerning use of the appliance by a person responsible for their safety.
  35. Be careful during adjustment of the machine to prevent entrapment of the fingers between moving blades and fixed parts of the machine.
  36. Always allow the machine to cool before storing.
  37. When servicing the blades be aware that, even though the power source is switched off, the blades can still be moved.

- 38. Replace worn or damaged parts for safety; Use only genuine replacement parts and accessories.
- 39. Be careful during adjustment of the appliance to prevent entrapment of the fingers between moving blades and fixed parts of appliance.
- 40. If the supply cord is damaged, it must be replaced by the manufacturer, its service agent or similarly qualified persons in order to avoid a hazard.

### 3. GENERAL IDENTIFICATION

- |                       |                   |
|-----------------------|-------------------|
| 1. Upper handle       | 9. Motor cover    |
| 2. Safety push-button | 10. Lower handle  |
| 3. Switch box         | 11. Cable clamp   |
| 4. Locking knob       | 12. Switch handle |
| 5. Key                | 13. Wheel         |
| 6. Grass catcher      | 14. Battery cover |
| 7. Deck               | 15. Battery       |
| 8. Upper deck         | 16. Charger       |



## 4. TECHNICAL DATA

Power: 20 V  
Drive style: Gears drive  
Cutting width: 32 cm  
Speed: 3500 rpm  
No load running time: 40 Minutes  
Cutting grass: about 20 Minutes  
Cutting height: 20/35/50 mm  
Brack: Electric brack  
Wheels: front: 125 mm, Rear: 140 mm  
Grass collection: 35 L  
Handle angle: adjustable  
Switch: Double wings for both hands easy operation.  
*Battery and charger are not included.*

## 5. ASSEMBLY

### 5-1 Assembly the folding handle

- Fix the lower handlebars into the unit body with locking knobs as Fig. 2A,/Fig.2B/Fig.2C shown.
- Connect the upper handle and the lower handle with the locking knob. (Fig.2D/Fig.2E/Fig.2F)
- Attach the cable clamp to the position shown and then attach the cable (Fig.2G).



Fig. 2A



Fig. 2B



Fig. 2C



Fig. 2D



Fig. 2E



Fig. 2F



Fig. 2G

### 5-2 Assembly the grass catcher

1. To fit: Raise the rear cover and hitch the grass catcher on rear of mower. (Fig.3A/Fig.3B/Fig.3C/-Fig.3A1/Fig.3B1/Fig.3C1)
2. To remove: grasp and lift the rear cover, remove grass catcher.

#### IMPORTANT:

If the position of indicator opening is very dirty, the indicator will not inflate-in this case, clean the position of indicator opening immediately.



### 5-3 Adjustment of cutting height

Apply to different height of grass, lawnmower can adjust height at 3 positions(20-35-50mm). Pls adjust four wheels to the same lever to make the lawn mower steady.



Fig. 4A

#### 5-4 Adjustment of handle height

The handle of lawn mower is adjustable, it can be suit for different people. (Fig. 5A)  
 When the cutting height is adjust at 20mm, the handle height can be adjust from 84cm to 98cm, 3 position. (Fig.5B, Fig.5C, Fig.5D)

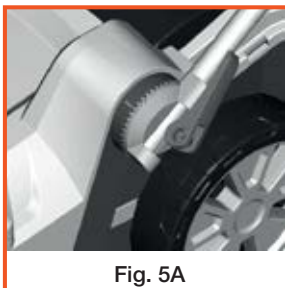

Fig. 5A

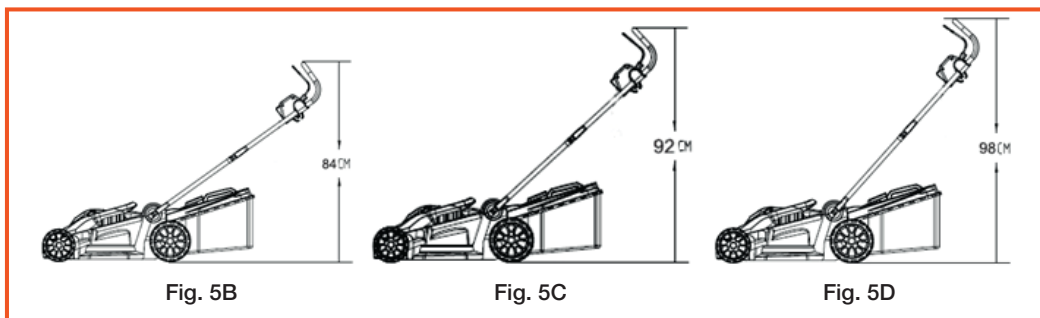

Fig. 5B

Fig. 5C

Fig. 5D

**⚠ WARNING:** Make this adjustment only when the blade is stopped.

**⚠ WARNING:** Disconnect the electric cord from the power supply.

## 6. SAFETY PRECAUTIONS

- a. Always operate with the deflector or grass catcher in the correct position.
  - b. Always stop the motor before removing the grass catcher or adjusting the height of cutting position.
1. Before mowing, remove all foreign objects from the lawn which may be thrown by the machine.

While mowing, stay alert for any foreign objects which may have been missed. (Fig.6A)

2. Never lift the rear of the mower while starting the motor or during normal operation. (Fig.6B)

3. Never place your hands or feet underneath the underpan or into the rear discharge chute while the motor is running. (Fig.6C)

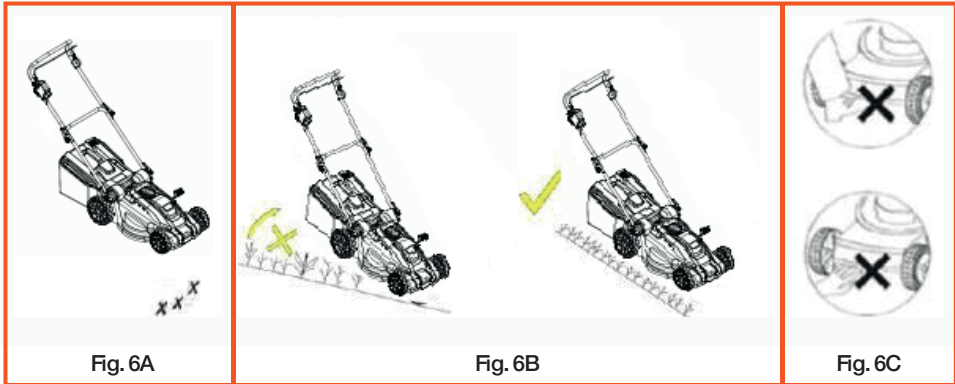

## 7. STARTING

### 7.1 Starting

Start the motor as follows (Fig 7A.)

- Insert the battery and key.
- Press the safety push-button (1).
- And meanwhile, pull the switch handle (2), and keep it in grasp.

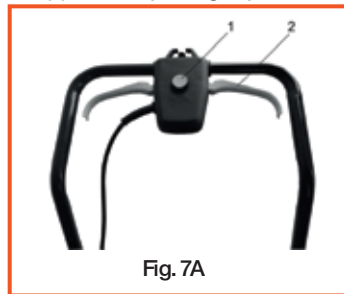

If you release the switch handle, the motor will stop.

**⚠ CAUTION!** The blade starts turning as soon as the motor is started.

**⚠ WARNING!** Cutting elements continue to rotate after the motor is switch off.

### 7.2 For the best results when mowing

Clear lawn of debris. Be sure that the lawn is clear of stones, sticks, wire or other foreign objects which could be accidentally thrown out by the mower in any direction and cause serious personal injury to the operator and others as well as damage to property and surrounding objects. Do not cut

wet grass. For effective mowing do not cut wet grass because it tends to stick to the underside of the deck preventing proper mowing of the grass clippings. Cut no more than 1/3 the length of the grass. The recommended cut for mowing is 1/3 the length of the grass. Ground speed will need to be adjusted so the clippings can be dispersed evenly into the lawn. For especially heavy cutting in thick grass it may be necessary to use one of the slowest speeds in order to get a clean well mowed cut. When mowing long grass you may have to cut the lawn in two passes, lowering the blade-another 1/3 of the length for the second cut and perhaps cutting in a different pattern than was used the first time. Overlapping the cut a little on each pass will also help to clean up any stray clippings left on the lawn. The mower should always be operated at full throttle to get the best cut and allow it to do the most effective job of mowing. Clean underside of deck. Be certain to clean the underside of the cutting deck after each use to avoid a build-up of grass, which would prevent proper mulching. Mowing leaves. The mowing of leaves can also be beneficial to your lawn. When mowing leaves make sure they are dry and are not laying too thick on the lawn. Do not wait for all the leaves to be off the trees before you mow.

**⚠ WARNING!** if you strike a foreign object, stop the motor. Pull out the mains plug, thoroughly inspect the mower for any damage and repair the damage before restarting and operating the mower. Extensive vibration of the mower during operation is an indication of damage. The unit should be promptly inspected and repaired.

## 8. BLADE

The blade is made of pressed steel. It will be necessary to reshape it frequently (with a grind wheel). Ensure that it is always balanced (an unbalanced blade will cause dangerous vibrations). To check for balance, insert a round rod through the central hole and support the blade horizontally. A balance blade will remain horizontal. If the blade is not balanced the heavy end will rotate downwards. Reshape the heavy end until the blade is currently balanced. To remove the blade (1), unscrew the blade screw (2).

and replace any parts, which are damaged.

When reassembling, make sure that the cutting edges face in the direction of the motor rotation. The blade screw (2) must be torque to 20N.m.

**⚠ WARNING!** For service, replace the blade

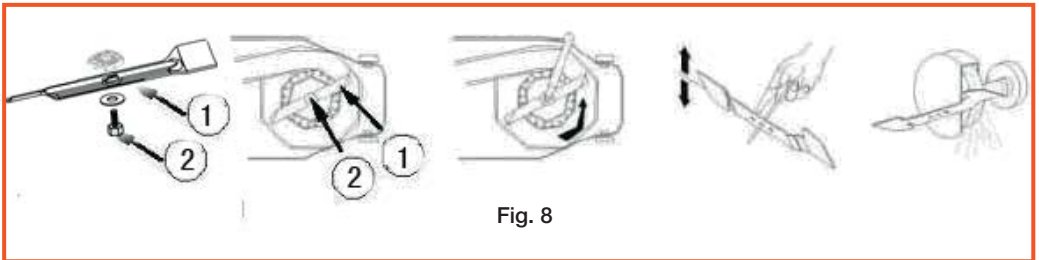

Fig. 8

**⚠ WARNING!** Disconnect the electric cord from the power supply.

**⚠ WARNING!** Protect hands by using heavy gloves or a rag to grasp the cutting blades when replace the blade.

## 9. MAINTENANCE AND CARE

**⚠ WARNING!** Before performing any Maintenance or cleaning work, Always pull out the mains plug!

Do not spray the unit with water. Ingress of water may destroy the Switch-plug combination unit and the electric motor. Clean the unit with a cloth, hand brush, etc.

Expert inspection is required, do not make any adjustment by yourself, must contact to customer Service centre:

- a. If the lawn mower strikes an object.
- b. If the motor stops suddenly
- c. If the blade is bent (Do not align!)
- d. If the motor shaft is bent (Do not align!)
- e. If a short-circuit occurs when the cable is connected.
- f. If the gears are damaged.
- g. If the V-belt is defective.
- h. Use only manufacturer's recommended replacement parts and accessories.

## 10. TROUBLESHOOTING

FAULT	REMEDIAL ACTION
Motor does not run	check mains connection cable Start on short grass or on an area which has already been mown. Clean discharge channel/housing –the mowing blade must rotate freely. Correct the cutting height. Check motor carbon brush, if discover finished, please replace
Motor power drops	Correct the cutting height. Clean discharge channel/housing Have mowing blade resharpened /replaced → customer Service centre
Grass catcher is not filled	Correct the cutting height Allow the lawn to dry Have mowing blade resharpened /replaced → customer Service centre. Clean the grille on the grass catcher Clean the discharge channel /housing

**⚠ WARNING!** before performing any maintenance or cleaning work, always pull out the mains plug and wait until the cutter has come to a standstill

**⚠ CAUTION!** Faults which can not be rectified with the aid of this table may be rectified by a specialist company only (customer service centre).

## 11. ENVIRONMENTALLY FRIENDLY DISPOSAL

 According to EU directive 2012/19/EU on electric and electronic equipment and its implementation into national law, all electric tools must be separately collected and environmentally friendly recycled. Alternative disposal: If the owner of the power tool does not return the tool to the manufacturer, he is responsible for proper disposal at a designated collection point that prepares the device for recycling according to national recycling laws and regulations

## СЪДЪРЖАНИЕ

1.	ИЗПОЛЗВАНИ СИМВОЛИ.....	14
2.	ОБЩИ ИНСТРУКЦИИ ЗА БЕЗОПАСНОСТ ЗА ЕЛЕКТРОИНСТРУМЕНТИ.....	15
3.	ЧАСТИ НА МАШИНАТА.....	18
4.	ТЕХНИЧЕСКИ СПЕЦИФИКАЦИИ.....	18
5.	СГЛОБЯВАНЕ.....	19
6.	МЕРКИ ЗА БЕЗОПАСНОСТ.....	20
7.	СТАРТИРАНЕ.....	21
8.	НОЖОВЕ.....	21
9.	ПОДДРЪЖКА И СЪХРАНЕНИЕ.....	23
10.	ИНФОРМАЦИЯ ЗА СЕРВИЗНИТЕ ЦЕНТРОВЕ В СТРАНАТА.....	23
11.	ЕВЕНТУАЛНИ ПРОБЛЕМИ И ТЯХНОТО РЕШЕНИЕ.....	23
12.	ДЕПОНИРАНЕ.....	23
13.	СХЕМА И СПИСЪК НА РЕЗЕРВНИ ЧАСТИ.....	24
14.	ДЕКЛАРАЦИЯ ЗА СЪОТВЕТСТВИЕ.....	27
15.	ГАРАНЦИЯ.....	28

**ЗАБЕЛЕЖКА!**

Обърнете внимание, че Вие закупихте продукт от акумулаторната серия UNI-BAT на DAEWOO. Ако имате друг продукт от тази серия, не е необходимо да закупвате отново зарядна станция и батерия.

Имайте пред вид, че за да работи правилно и да изпълни предназначението си, тази косачка трябва **ЗАДЪЛЖИТЕЛНО** да работи с 4 амперчасова батерия.

**ВНИМАНИЕ!**

Прочетете и се уверете, че разбирате всички инструкции. Запазете ги. Неспазването на предписанията, указани по-долу може да доведе до токов удар, пожар и/или сериозни наранявания. Изразът „електро инструмент“ във всички инструкции се отнася до машини на ток или на батерия.

**ЗАПОЗНАЙТЕ СЕ С ВАШАТА КОСАЧКА**

Прочетете внимателно ръководството за употреба, като проследите всички препоръки преди, по време на и след работа с вашата косачка. Спазвайки тези прости инструкции ще спомогнете за добрата поддръжка на косачката. Запознайте се с контрола на вашата косачка, преди да пристъпите към работа с нея, но преди всичко се уверете, че при спешен случай, можете да спрете машината незабавно. Съхранявайте инструкциите за експлоатация и цялата документация при вашата косачка за бъдещи справки.

**1. ИЗПОЛЗВАНИ СИМВОЛИ**

Дефинира риска от персонално нараняване, летален изход или повреда на инструмента, в случай на неспазване на инструкцията за експлоатация.



Прочетете ръководството за експлоатация, преди да започнете работа с машината.



Пазете страничните наблюдатели в страни от работната зона.



Пазете се от острияте ножове. Те могат да продължат да се движат, дори след като сте изключили машината.



Преди да започнете работа, се уверете, че сте махнали всички монтажни ключове от нея.



Ако машината ви е с кабел, уверете се, че той не е повреден и че е далеч от режещите части на машината.



СЕ маркировка – продуктът отговора на регулациите, предписани от Европейската общност.



Внимание! Непотребните електроинструменти не трябва да се изхвърлят с домакинските отпадъци. Занесете машината в пунктовете за рециклиране, където тя ще бъде правилно депонирана в съответствие с местното законодателство и предписания.



Маркировка за нивото на шум. Вашата машина не превишава 96dB.



Символ, индикиращ предписание за безопасност. Може да бъде използван в комбинация с други символи и фигури.

## 2. ОБЩИ ПРАВИЛА ЗА БЕЗОПАСНОСТ

Целта на общите правила за безопасност е да привлечат вниманието ви към възможни опасности. Символите за безопасност и техните обяснения изискват внимателно проучване и разбиране. Предупрежденията не елиминират от самосебе си опасността. Инструкциите и предупрежденията не са предпоставка за избягване на превантивните мерки за безопасност.

**ВНИМАНИЕ!** *Неспазването на инструкциите за безопасност може да доведе до токов удар, риск от пожар и/или сериозни персонални наранявания. Винаги следвайте написаното по-долу, за да редуцирате рисковете. Запазете инструкциите за експлоатация за бъдещи справки и винаги ги предоставяйте на работещите с машината.*

**ВНИМАНИЕ!** *Тази машина образува електромагнитно поле по време на работа. То може, при определени обстоятелства, да взаимодейства в активни или пасивни медицински импланти. За да редуцирате риска от сериозни или фатални наранявания, препоръчваме хората с медицински импланти да се консултират с личния си лекар или производителят на медицинския имплант, преди да започнат работа с машината.*

**ВНИМАНИЕ!** *Работата, с която и да е инструмент, може да предизвика изхвърчането на чужди предмети към очите ви, което може да доведе до повреда на зрението. Винаги носете предпазни очила или очила със странични прегради и шлем за пълно предпазване на лицето, когато е необходимо.*

### ВАЖНО!

Прочетете внимателно преди употреба.

Пазете за бъдеща употреба.

1. Прочетете инструкциите внимателно. Запознайте се с начините на контрол и правилната експлоатация на оборудването.
2. Никога не позволявайте на деца или хора, незапознати с тези инструкции да използват косачката. Може да има местни разпоредби, регулиращи възрастта за ползване на косачката.
3. Никога не косете, докато има хора, особено деца или домашни любимци в близост до вас.
4. Имайте предвид, че операторът или потребителят е отговорен за инциденти или рискове, свързани с други хора или собственост.
5. Докато косите винаги носете стабилни обувки и дълги панталони. Не оперирайте с оборудването боси или с отворени сандали. Избягвайте да носите дрехи, които са хлабави и широки, и могат да бъдат захванати от корда или нож.
6. Внимателно проверете зоната на работа и махнете всички предмети, които могат да бъдат захванати и изхвърлени от машината.
7. Преди употреба инспектирайте визуално ножовете, болтовете и режещия блок за нарушения, повреди или износване. Подметете износените и повредени ножове и болтове по двойки, за да поддържате баланса. Подменяйте повредени или нечетими табели по машината.

8. Преди употреба проверете зарядното, батерията или ножа за следи от повреда или износване. Не използвайте косачката, ако батерията или хранващия кабел са повредени. Ако забележите повреда по време на работа, незабавно изключете. Не докосвайте кабела, преди да изключите от хранването.

9. Косете само през деня или на достатъчно добра изкуствена светлина.

10. Избягвайте работа с косачката по мокра трева, когато е възможно.

11. Винаги бъдете уверени, че обувките ви не се пързаят.

12. Вървете, никога не тичайте.

13. За косачки с колела, косете напречно на терена, ако е под наклон, никога нагоре и надолу.

14. Бъдете особено внимателни, когато сменяте посоката на косене.

15. Не косете по особено стръмни склонове.

16. Бъдете особено внимателни, когато обръщате или изтегляте косачката към вас.

17. Спрете ножовете, ако косачката трябва да бъде наклонена при транспортирана, когато прекосявате терени, които не са трева и когато я транспортирате до и от зоната на косене.

18. Никога не работете с косачката, ако предпазителите са повредени или без предпазни устройства като дефлектори и/или кошове за трева, непоставени на място.

19. Стартирайте и спирайте внимателно двигателя според инструкциите и с крака далече от ножовете.

20. Не наклоняйте косачката, когато започвате да старирате двигателя, освен ако самата косачка не трябва да се наклони за стартиране. В този случай не я наклоняйте повече от абсолютно необходимото и повдигайте само частта, която е далеч от работещия.

21. Не стартирайте двигателя, когато стоите пред отвора за изпразване на тревата.

22. Не поставяйте крайниците си в близост или под движещите се части. Пазете чисти улеите за изпразване през цялото време.

23. Никога не повдигайте и не пренасяйте косачка с включен двигател.

24. Спрете двигателят и извадете шалтера. Уверете се, че всички движещи се части са спрели напълно, когато:

- Когато оставяте машината;

- Преди да почистите задръствания или блокиране на улеите;

- Преди проверка, почистване или работа по косачката;

- След изхвърчане на чужди предмети. В този случай, преди да продължите да работите, проверете за повреди и направете поправка, преди да подновите работа.

Ако косачката започне да вибрира прекомерно, незабавно проверете следното:

- Проверете за повреди;

- Подменете или поправете повредените части;

- Проверете за всякакви пренатегнати или разхлабени болтове.
- 25. Спирайте косачката, когато ще я оставяте без надзор.
- 26. Пазете всички болтове и гайки затегнати здраво, за да сте сигурни, че косачката ще работи безопасно.
- 27. Проверявайте често коша за трева за износване или влошено състояние.
- 28. Подменяйте износените или повредени части.
- 29. Не използвайте косачка с повреден или износен кабел/ батерия.
- 30. Не докосвайте кабел/ батерия преди да изключите машината от токоизточника. Повреден кабел може да доведе до контакт с проводник под напрежение.
- 31. Не докосвайте ножовете, докато машината е включена и те не са спрели да се движат напълно.
- 32. Изключвайте от захранването, когато:
  - Оставяте машината без надзор;
  - Преди да почистите блокировка;
  - Преди проверка, почистване или работа по косачката;
  - След удар в чужд предмет;
  - Ако започне да вибрира прекомерно.
- 33. Машината не трябва да се ползва от деца.
- 34. Косачката не е предназначена да бъде използвана от хора с намалени физически, възприятийни и ментални способности, както и от хора без опит и знания, освен ако не са под надзора и инструкциите на хора, отговорни за тяхната безопасност.
- 35. Внимавайте при настройките на машината, за да предотвратите приклещването на пръстите си от движещите се ножове или фиксирани части от машината.
- 36. Винаги позволявайте на машината да се охлади, преди да я приберете за съхранение.
- 37. Когато сервизирате ножовете, имайте предвид, че дори при изключена от захранването косачка, те все още могат да се въртят.
- 38. Подменяйте износени или повредени части. Използвайте само части, препоръчани от производителя. Това важи и за аксесоарите.
- 39. Внимавайте по време на подмяната, за да избегнете захващане на пръстите си от движещите се ножове или фиксирани части на машината.
- 40. Ако има повреден кабел/батерия, те трябва да се подменят в оторизиран сервиз, за да се избегнат рискове.

### 3. ЧАСТИ НА МАШИНАТА

- |   |                              |                                  |
|---|------------------------------|----------------------------------|
| 1. Горна част на дръжката                     | 6. Колектор за трева         | 12. Ръкохватка за превключване   |
| 2. Бутон за безопасност                       | 7. Долна част на корпуса     | 13. Колела                       |
| 3. Контролна кутия                            | 8. Горна част на корпуса     | 14. Капак на батерията           |
| 4. Ръкохватки за монтаж и стягане на дръжката | 9. Капак на електродвигателя | 15. Батерия (от серията UNI-BAT) |
| 5. Ключ шалтер                                | 10. Долна част на дръжката   | 16. Зарядно (от серията UNI-BAT) |
|   | 11. Щипка за кабела          |                                  |



### 4. ТЕХНИЧЕСКИ СПЕЦИФИКАЦИИ

Захранване: 20V

Задвижване: чрез бутане

Ширина на косене: 32 cm

Обороти: 3500 rpm

Работа на празен ход: 40 min

Косене: около 20 min (в зависимост от терена, тревата и др.)

Височина на косене: 20/35/50mm

Колела: предни 125 mm, задни 140 mm

Кош за трева: 35 L

Ъгъл на ръкохватката: с настройване

Превключване: два лоста за двете ръце, за по-лесна работа

**(батерията и зарядната станция не са включени)**

## 5. СГЛОБЯВАНЕ

### 5-1. Сглобяване на водещата ръкохватка

- а) Фиксирайте отворите в долната част на ръкохватката към корпуса на косачката със заключващите механизми, както е показано на фиг. 2a/ фиг. 2b/ фиг. 2c.
- б) Свържете горната част на ръкохватката към долната със заключващата сглобка – фиг. 2d/ фиг. 2e/ фиг. 2f.
- в) Прикачете щипката на кабела на позицията, както е показано и после свържете кабела фиг. 2g

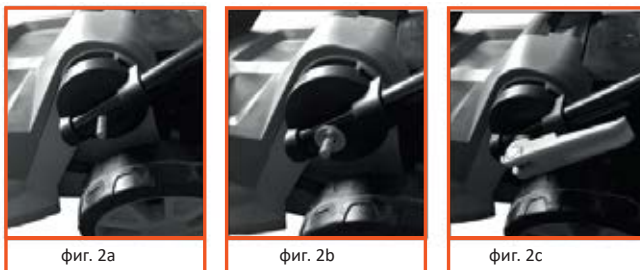

фиг. 2a

фиг. 2b

фиг. 2c



Болт

Шайба

 Заключваща  
ръкохватка

 Щипка за  
кабела

фиг. 2d

фиг. 2e

фиг. 2f

фиг. 2g

### 5-2. Сглобяване на коша за трева

1. За да го поставите: вдигнете задвия капак и подпъхнете коша за трева в задната част на косачката фиг. 3a/ фиг. 3b/ фиг. 3a1/ фиг. 3b1/ фиг. 3c1
2. За да го разкачите: повдигнете задния капак, свалете коша за трева.

**ВАЖНО:** Ако слотовете за позициониране са много замърсени, няма да може слотът да влезе в този случай. Почистете незабавно.



фиг. 3a



фиг. 3b



фиг. 3a1



фиг. 3b1



фиг. 3c1

### 5-3. Настройване на височина на косене

За да пригледите към различната височина на тревата, можете да настроите косачката си на 3 позиции (20-30-50mm). Моля, настройвайте и четирите кола на едно и също ниво, за да осигурите стабилност на косачката (фиг. 4а).

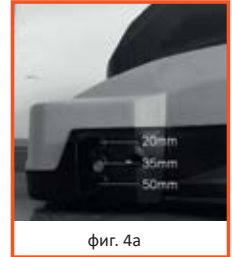

фиг. 4а

### 5-4. Настройване на дръжката на ръкохватката

Дръжката на косачката може да бъде настроивана, за да е подходяща за ползване от различни хора (фиг. 5а). Когато височината на рязане е на 20 mm, височината на дръжката може да се настройва от 84 до 98 mm, 3 позиции (фиг. 5b, 5c, 5d).

**ВНИМАНИЕ!** Правете настройките само, когато ножовете са спрели.



фиг. 5а

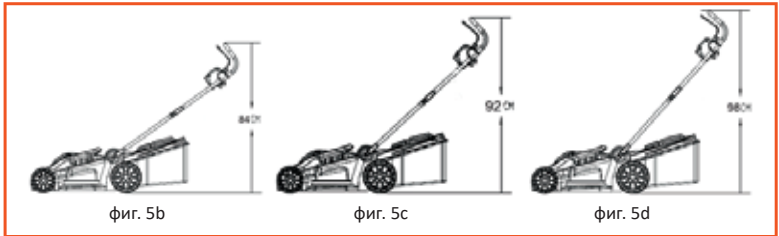

фиг. 5b

фиг. 5c

фиг. 5d

**ВНИМАНИЕ!** Изключвайте от захранването.

## 6. МЕРКИ ЗА БЕЗОПАСНОСТ

- Винаги работете с коректно монтиран кош за трева.
- Винаги изключвайте захранването, преди да пристъпите към изправане на коша за трева или настройване на косачката за височина на рязане.
- Преди косене премахнете всички чужди тела, които могат да бъдат захванати и изхвърлени от машината. Докато косите, бъдете внимателни за всякакви чужди тела и предмети, които може да сте пропуснали (фиг. 6а).
- Никога не повдигайте задната части на косачката, докато стартирате двигатели или по време на работа (фиг. 6b).

- Не поставяйте ръцете или краката си под косачката или зад отворите за изхвърляне на трева, докато двигателят работи (фиг. 6с).

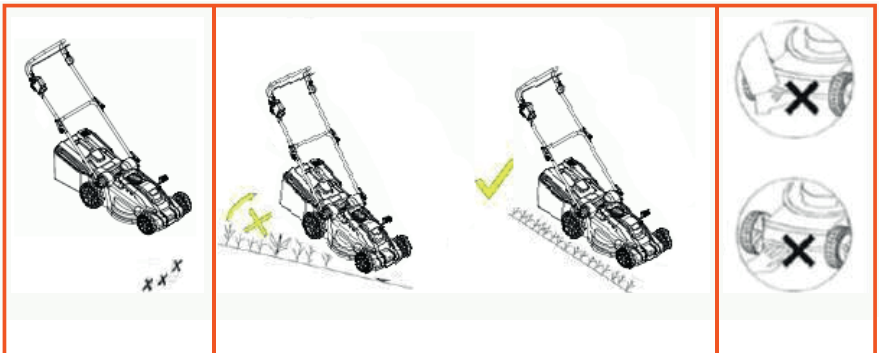

фиг. 6а

фиг. 6б

фиг. 6с

## 7. СТАРТИРАНЕ

Стартирайте двигателя, както следва (фиг. 7А)

### 7.1 Стартиране

1. Поставете батерията и ключа шалтер. Предназначението на шалтера е да се прекъсне електрозахранването към контролното табло. Без поставен шалтер косачката не може да работи.
2. Натиснете предпазния пуш-бутон (1).
3. И едновременно издърпайте ръкохватката за включване и изключване (2).
4. Ако освободите ръкохватката за включване и изключване, косачката ще спре.

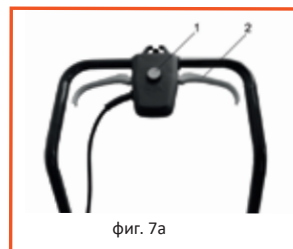

**ВНИМАНИЕ! Ножовете започват да се въртят, веднага щом стартирате бутона.**

**ВНИМАНИЕ! Режещите части продължават да се въртят, след като изключите двигателя.**

### 7.2. За най-добри резултати, когато косите:

Почиствайте косачката от наслагвания. Уверете се, че зоната на косене е почистена от камъни, задръствания, жици и други чужди предмети, които могат да бъдат захванати и извхърлени от косачката във всяка посока, с което да предизвикат сериозни персонални наранявания на работещия или околните, както и материални щети на околните предмети и собственост. Не косете мокра трева. За ефективно косене, не косете мокра трева, тъй като може да полепне по страните на косачката, спирайки ефикасността на косене. Режете на не повече от 1/3 от дължината на тревата. Това е препоръчителната височина на косене. Скоростта ще трябва да бъде настроена, така че изрязаната трева да може да бъде разпръсната равномерно в зоната за косене. За особено жилага трева, може да е необходимо да използвате най-ниска скорост, за да осигурите чисто косене. Ако косите много дълга трева, може да се наложи да косите на две фази. Косачката трябва да работи винаги на пълни обороти, за да осигурите най-добри резултати. Почиствайте долната част на корпуса. Уверете се, че сте почистили долната част на корпуса след всяко косене, за да избегнете наслагване на трева, което ще доведе до неправилно мулчиране.

Почистване на листа. Почистването на листа може да бъде добро за вашата зона на косене. Когато косите листа, уверете се, че са сухи и не са твърде дълбоко в тревата. Не чакайте всички листа да изпадат от дърветата, преди да ги окосите.

**ВНИМАНИЕ! Ако ударите чужд предмет, спрете двигателя. Изключете от захранването, докато проверявате косачката за повреди и отстранете повредите преди да възобновите работа с косачката. Необичайно голямо вибриране на косачката по време на работа е индикация за повреда. Трябва да проверите и поправите машината възможно най-бързо.**

## 8. НОЖОВЕ

Ножовете на косачката са направени от пресована стомана. Ще е необходимо да ги заточвате често със шмиргел. Уверете се, че ножовете са винаги балансирани (небалансираните ножове могат да доведат до опасни прекомерни вибрации). За да проверите баланса, поставете кръгл прът в централния отвор и подпрете ножа хоризонтално. Балансирания нож ще остане хоризонтален. Ако ножът не е балансиран, по-тежкия край ще се върти надолу. Заточете по-тежкия край, докато ножът застане хоризонтално. За да свалите ножа (1), отвийте болта на ножа (2) и свалете всяка част, която е повредена.

Когато монтирате обратно, уверете се, че режещия край е с лице към посоката на въртене на двигателя. Болта на ножа (2) трябва да бъде затегнат с динамометричен ключ 20 Nm.

**Внимание! За сервизиране и подмяна на ножа.**

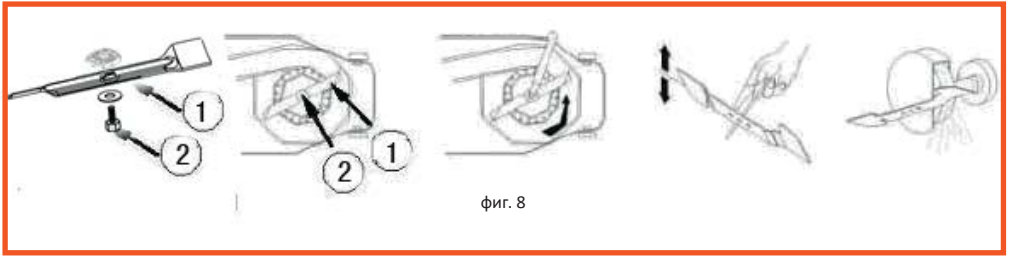

фиг. 8

**Внимание!** Изключете от захранването.

**Внимание!** Защитете ръцете си като използвате работни ръкавици или парцал, за да хванете режещите ножове, когато подменяте.

## 9. ПОДДРЪЖКА И СЕРВИЗ

**ВНИМАНИЕ!** Преди да предприемете каквато и да било операции по поддръжка и почистване, винаги изключвайте машината от захранването.

Не пръскайте косачката с вода. Проникването на вода може да развали ключът за стартиране и двигателя. Почиствайте с кърпа, четка и т.н.

Ако се нуждаете от специализирана помощ, не правете никакви настройки сами. Свържете се с оторизиран сервиз, когато:

- a) Косачката се удари в предмет.
- b) Ако двигателят внезапно спре.
- c) Ако ножовете са изкривени /не ги подравнявайте!/.
- d) Ако корпуса на двигателя е изкривен /не подравнявайте!/.
- e) Ако възникне токов удар.
- f) Ако зъбните колела са повредени.
- g) Ако V-ремъка е повреден.
- h) Използвайте за подмяна само резервни части, препоръчани от производителя.

## 10. INFORMATION ABOUT SERVICE CENTERS IN THE COUNTRY/ ИНФОРМАЦИЯ ЗА СЕРВИЗНИТЕ ЦЕНТРОВЕ В СТРАНАТА

Please scan the QR code to receive information about the service centers. Once you access the page, select the service center nearest to you from the drop-down menu. You will be able to see its location on the map.

Моля сканирайте QR кода, за да получите информация за сервизните центрове. След като отидете на страницата, от падащото меню изберете най-близкия до Вас сервиз. На картата ще може да видите неговото местоположение.



## 11. ЕВЕНТУАЛНИ ПРОБЛЕМИ И ТЯХНОТО РЕШЕНИЕ

ПОВРЕДА	ОТСТРАНЯВАНЕ
Двигателят не тръгва	<p>Проверете изправността на батерията.</p> <p>Започнете със зона с къса трева или зона, която вече е била окосена.</p> <p>Почистете улеите за изхвърляне на трева и корпуса – ножът трябва да се върти свободно.</p> <p>Настройте височината на косене.</p> <p>Проверете четките на двигателя, подменете ги, ако е необходимо.</p>
Двигателят губи мощност	<p>Настройте височината на косене.</p> <p>Почистете улеите за изправване на тревата и корпуса.</p> <p>Занесете ножовете за заточване или поправка в специализиран сервис.</p>
Кошът за трева не се пълни	<p>Коригирайте височината на косене.</p> <p>Позволете на зоната за косене да изсъхне.</p> <p>Занесете ножовете за заточване или поправка в специализиран сервис.</p> <p>Почистете коша за трева.</p> <p>Почистете отворите за изхвърляне на трева/ корпуса.</p>

**ВНИМАНИЕ!** Преди да предприемете каквито и да било операции по поддръжка и почистване, винаги изключвайте машината от захранването и се уверете, че ножовете са неподвижни.

**ВНИМАНИЕ!** Повреда, която не може да бъде отстранена чрез стъпките, описани в таблицата по-горе, трябва да бъде отстранена в специализиран сервис.

## 12. ДЕПониране

В съответствие с директива 2012/19/EU за електрическо и електронно оборудване и нейното имплементиране в националните законодателства на държавите-членки, всички ЕЕО трябва да бъдат отделно събирани и рециклирани по начин безопасен за околната среда. Ако собственикът на ЕЕО не върне непотребния му уред на търговеца, от който е закупен, то той е отговорен сам по себе си за правилното му депониране в обозначените за това пунктове, които ще приготвят устройството за рециклиране в съответствие с националните разпоредби.

13. СХЕМА И СПИСК НА РЕЗЕРВНИ ЧАСТИ/ EXPLODED VIEW AND SPARE PARTS LIST

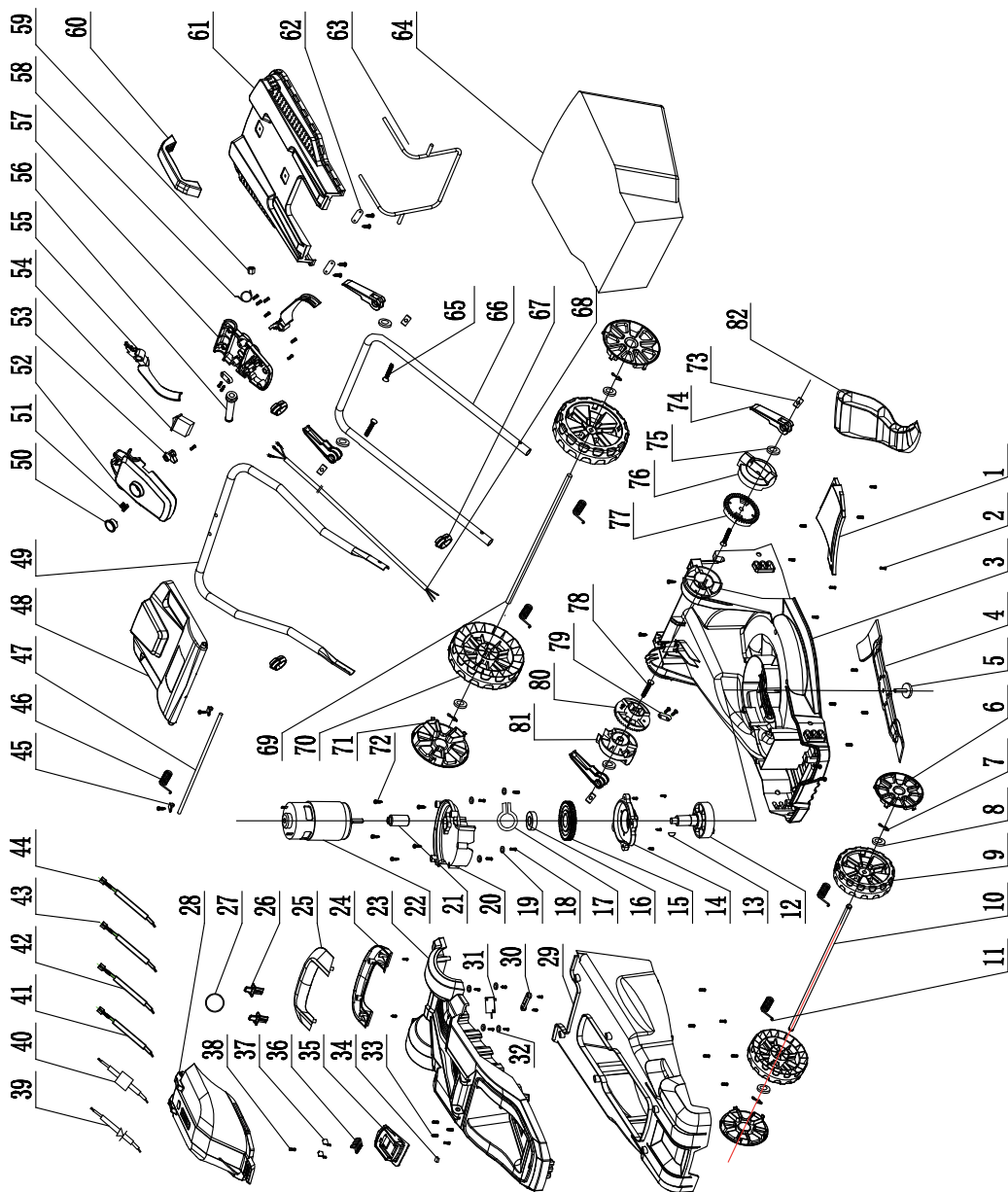

N°	SPARE PARTS LIST	ОПИСАНИЕ
1	Buttom cap	Предпазен капак
2	Tapping screw	Самонарезен винт
3	Machine body	Корпус на машината
4	Blade body	Нож
5	The bolt	Болт на ножа
6	Front wheel cap	Капак на предните колела
7	Cotter	Шплент
8	Wahser	Шайба
9	Front wheel	Предно колело
10	Front wheel axle	Ос на предното колело
11	Tension spring	Обтяжна пружина
12	The blade holder	Държач на ножа
13	Woodruff key	Шпонка
14	Gearbox cover	Капак на редукторната кутия
15	Big gear	Зъбно колело корона
16	Bearing	Лагер
17	Circlip	Зегер шайба
18	Mechanism of the screw	Винт
19	Wahser	Шайба
20	Reducer	Редукторна кутия
21	Pinion	Зъбно колело пиньон
22	The motor	Електромотор
23	DC cover	Капак на електромотора
24	Top cover handle-bottom	Дръжка на горния капак-дъно
25	Top cover handle-top	Дръжка на горния капак-отгоре
26	The key	Щипка фиксатор
27	Key ring	Гривна на щипката
28	DC type transparent cover	Капак на батерията
29	Casing cover	Капак на корпуса на машината
30	Switch board	Фиксатор
31	Single switch	Микро ключ
32	Flat gasket	Плоска шайба
33	Self tapping screw	Самонарезен винт
34	The magnet	Магнит
35	Bayyert pack socket	Канектор на батерията
36	Insert a	Фиксатор а
37	Insert	Фиксатор
38	Self tapping screw	Самонарезен винт
39	Diode assembly	Диоден блок
40	Cement resistance assembly	Резисторен блок
41	Cable 5	Проводник 5
42	Cable 6	Проводник 6

N°	SPARE PARTS LIST	ОПИСАНИЕ
43	Cable 1	Проводник 1
44	Cable 2	Проводник 2
45	L clamp	L скоба
46	Back cover torsional spring	Пружина на задния капак
47	Back cover shaft	Ос на задния капак
48	Rear cover	Заден капак
49	On the handle	Горна дръжка
50	Switch button	Бутон за превключване
51	Switch button spring	Пружина на бутона
52	Top cover of switch box	Горен капак на пусковата кутия
53	Switch button	Бутон за превключване
54	Switch	Пусков ключ
55	Switch the trigger	Лост на спусъка
56	Cable sheath	Кабелна муфа
57	Switch box cover	Основа на пусковата кутия
58	Switch the trigger spring	Пружина на спусъка
59	The end cap	Капачка
60	The grass box handle	Дръжка на кутията за трева
61	The grass basket cover	Капак на кошницата за трева
62	Clamp	Скоба
63	Cloth rack	Поставка на торбата
64	The cloth bag	Торба за трева
65	Square neck bolt	Болт с квадратна шийка
66	Put his hand under	Долна част на дръжката
67	Line buckle	Щипка на кабела
68	Cable	Кабел
69	After the shaft	Ос на задните колела
70	Rear wheel	Задно колело
71	Rear cover	Капак на задното колело
72	Self tapping screw	Самонарезен винт
73	Screw pin	Винтов щифт
74	Fast lock knob	Лост бърз захват
75	Washer	Шайба
76	Lower bar fixed block right	Долна част десен фиксиран блок
77	Lower bar adjustment block right	Долна част десен блок за регулиране
78	Outer hexagon bolt	Външен болт
79	Line pressing board	Фиксатор
80	Lower lever adjustment block left	Долна част ляв блок за регулиране
81	Lower bar fixed block left	Долна част ляв фиксиран блок
82	Buttom cap	Долен предпазен капак

**14. ДЕКЛАРАЦИЯ ЗА СЪОТВЕТСТВИЕ / DECLARATION OF CONFORMITY****CE DECLARATION OF CONFORMITY/ ЕС ДЕКЛАРАЦИЯ ЗА СЪОТВЕТСТВИЕ****(EN) Lithium Lawnmower****MODELS:** DALLM18-320-1 / QT3025A

We GBR Corp. LTD, Room 1002, 10/F., David House, 8-20 Nanking Street, Jordan, Kowloon, Hong Kong, China, declare under our sole responsibility that this product is in conformity and accordance with the following standards and regulations.

**(BG) Косачка акумулаторна "UNI-BAT" 20V Li-ion****МОДЕЛИ:** DALLM18-320-1 / QT3025A

Ние, GBR Corp. LTD, Room 1002, 10/F., David House, 8-20 Nanking Street, Jordan, Kowloon, Hong Kong, China, декларираме на собствена отговорност, че този продукт е в съответствие с изброените по-долу стандарти и разпоредби.

Долуподписаният е отговорен за съставянето на техническа документация.

**Satisfies the requirement of the Council Directives / Отговаря на изискванията на европейски директиви:**

- Machinery Directive/Машинна директива 2006/42/EC
- Electromagnetic Compatibility Directive/ EMC 2014/30/EU
- Noise Directive/Директива за шума - 2000/14/EC + 2005/88/EC  
(Measured sound power level/Измерени нива на сила на звука: 90.4 dB (A))
- Guaranteed sound power level/Изисквани нива на звукова мощност: 93 dB (A)

**Conforms to the norms/Стандарти:**

- EN 60335-1:2012/A2:2019
- EN 60335-2-77:2010
- EN 55014-1:2017
- EN 55014-2:2015

Signature and stamp on undersigned responsible:



Date and place:

April, 2026  
Hong Kong

# GENERAL DISTRIBUTION

## Гаранционна карта Моторни и електроинструменти Дженерал Дистрибушън АД

Купува (име и фамилия/наименование на фирмата и ЕИК).....

Адрес: ..... Тел: .....

Тип на машината: .....

Модел: .....

Сериен № на машината\*: ..... Арт.№: .....

Сериен № на батерията\*: ..... Арт.№: .....

Сериен № на зарядна станция\*: ..... Арт.№: .....

Фактура №: .....

Магазин /търговец/, от който е закупена стоката .....

Адрес: .....

Дата на покупката: ..... Подпис и печат на търговеца: .....

### СЕРВИЗЕН КАРТОН (попълва се от оторизиран от производителя сервиз)

Приеман протокол	Дата на приемане	Описание на дефекта / Извършен ремонт	Дата на предаване	Подпис

Купувачът има възможност да предяви търговската гаранция, както и да предаде машина за ремонт на следните места:

- Търговските обекти на търговеца, от който е закупена стоката
- Оторизираният сервизен център в населеното място, в което се намира (ако има такъв)
- Оторизираните пунктовете за приемане на машини в страната

**Централен гаранционен сервиз на Дженерал Дистрибушън АД:**  
София, бул. Цариградско шосе № 361, тел.: 0893 383 798

**Пунктове за приемане на гаранционни машини в страната:**

- **Бургас:** ул. Крайезерна №1,
- **Варна:** ул. Атанас Москов №3, тел.: 052/575400
- **Пловдив:** Източен околовръстен път / ул. Христо Ботев, Община Марица, тел: 032/946065
- **Русе:** бул. Трети март 42, тел: 082/870104
- **Стара Загора:** бул. Патриарх Евтимий 37, тел: 042/600699
- **Велико Търново:** 5000 местност Маринкини мостчета, тел: 062/690003
- **Плевен:** ул. Гренадирска 90, тел.: 064/600082

\* Правото на гаранционен сервиз е единствено за машината с посочения в картата сериен номер.

## ГАРАНЦИОННИ УСЛОВИЯ

Моторните, пневматичните и електроинструментите, предлагани от Джeneral Дистрибушън АД /Дружеството/, са инструменти и машини, предназначени за домашна и хоби употреба, конструирани и произведени съгласно действащите нормативни директиви и стандарти за съответствие на Европейския съюз, като са изпълнени изискванията за безопасност. Търговската гаранция за машините и пневматичните инструменти е 24 месеца от датата на покупката за лица, които имат качеството потребители по смисъла на § 6 т. 6 от Закона за предоставяне на цифрово съдържание и цифрови услуги и за продажба на стоки, а за всички останали купувачи търговската гаранция е валидна 12 /дванадесет/ месеца от датата на покупката. Търговската гаранция за батерии и зарядни станции за всички купувачи е 6 месеца от датата на покупката. Търговската гаранция може да бъде предявена на територията на РБългария, в посочените по-горе пунктове на Джeneral Дистрибушън АД или в търговските обекти на търговеца /магазина/, от който е закупена машината. За предявяване на рекламация купувачът е необходимо да представи: коректно попълнена документация за закупената машина; попълнена гаранция – задължителни атрибути по гаранционната карта са сериен номер на машината, подпис и печат на търговеца, продавал машината, подпис от страна на купувача, че е запознат с гаранционните условия и фискален касов бон или фактура, удостоверяваща датата на покупката.

За рекламация и ремонт се приемат само добре почистени машини.

Гаранцията покрива производствени дефекти в изработката или в материала и е валидна при условие, че машината е ползвана единствено според нейното предназначение, в точно съответствие с инструкциите на производителя за експлоатация и поддръжка. Купувачът е задължен да се информира за изискванията на производителя, посочени в инструкцията на последния, придружаваща стоката при покупката. В случай, че по каквато и да е причина не разполагате с инструкцията за експлоатация и поддръжка /дори и да сте я загубили/, свържете се с нас на посочените по-горе телефони и/или адреси, за да ви я предоставим повторно!

При основателна рекламация за гаранционна повреда Джeneral Дистрибушън АД ще извърши ремонт до един месец от предаване на машината за рекламация. По преценка на дружеството, при невъзможност за отстраняване на дефекта, продукта може да бъде заменен с нов. При изчерпана наличност, Джeneral Дистрибушън АД уведомява Купувача и при негово съгласие го заменя с подобен или възстановява заплатената сума. Търговската гаранция е валидна съобразно условията, посочени в нея, като изпълнението на поетите от Джeneral Дистрибушън АД задължения по търговската гаранция не е свързано с разходи за потребителя. Електроинструментите трябва да се използват само по предназначение в съответствие с инструкцията за експлоатация и при съблюдаване на мерките за безопасност, описани в инструкцията. Всички машини изискват периодична проверка и подходяща поддръжка. Моля, информирайте се своевременно за предписанията на производителя в Инструкцията за експлоатация и поддръжка на машината!

## ГАРАНЦИЯТА НЕ ПОКРИВА:

- Чуждестранни повреди на инструментите, причинени от природни бедствия, наводнения, земетресения, пожари и т.н.;
- Износване на цветното покритие на инструментите;
- Стопяеми електрически предпазители и крушки;
- Ръчен стартерен механизъм и ел. свещ;
- Части и консумативи, които подлежат на износване, причинено от ползването, в това число, но не само: грес и масло, четки, водачи, опорни ролки, задвижващи ремъци, гъвкав вал с жило и др.;
- Допълнителни аксесоари и консумативи в това число, но не само: ръкохватки, кутии, свредла, дискове за рязане, секачи, ножове, вериги, шкурки, ограничители, полир-шайби, патронници, макарата за корда и самата корда за косачки и др.;
- Механични повреди по корпуса на изделието или декоративните елементи по него, предпазители за очи, предпазители за режещи инструменти, гумирани плочи, закопчалки, линеали, захранващ кабел и щепсел.

## ОТПАДАНЕ НА ГАРАНЦИЯ

Джeneral Дистрибушън АД има правото да откаже безплатен гаранционен сервиз в случай, че:

- Е правен опит за неоторизирана сервизна намеса в неупълномощена сервизна база;
- Идентификационния етикет на изделието е заличен или изцяло липсва такъв;
- Не е попълнен сериен номер на машината в гаранционната карта;
- Несъответстващ сериен номер на машината с попълнения в гаранционната карта;
- Повредите са причинени в следствие на небрежно боравене с изделието;
- Повреда на ротор или статор, изразяваща се в слепване между тях, в следствие на стопяване на изолациите, причинено от продължително претоварване;
- Повреди на ротор /потъмняла намотка/ - получава се при включване на консуматори, по-мощни от указаните в инструкцията;
- Повреда на ротор или статор, причинена от претоварване или нарушена вентилация, изразяваща се в равномерно потъмняване на колектора и намотките;
- Механични повреди, повреди от изпускане, или от злоумишлени действия на трети лица;
- При неспазване на изискванията на производителя относно правилното съотношение на масло и гориво;

\* Правото на гаранционен сервиз е единствено за машината посочения в картата сериен номер

- Захранващият кабел на машината е удължаван или подменян от купувача;
- Липсват защитни дискове, опорни плотове или други компоненти, които са част от конструкцията на инструмента и са предназначени за осигуряването на безопасната му и/или правилна експлоатация;
- Износване на лагери, поради претоварване или продължителна работа;
- Повредата е причинена от претоварване или липса на вентилация и недостатъчно смазване на движещите се компоненти;
- Блокирало бутало в цилиндъра /залепени сегменти/, износени лагери и семеринги на колянвия вал, следствие на недостатъчно смазване или работа с блокирана спирачка;
- Запушена горивна система;
- Натрупан нагар, загуба на центровка, повредена ел. свещ – получава се при предозиране на маслото при двутактовите мотори, липса на масло за режещата верига или изхабена верига;
- Повредено центробежно колело и/или спирачка /променен цвят/ - дължи се на работа с блокирана спирачка;
- Машината не е ползвана по предназначение, в съответствие с инструкцията за експлоатация или при съблюдаване на мерките за безопасност, описани в инструкцията;
- Машината е използвана за каквито и да е комерсиални цели, различни от домашна употреба;
- Когато повредата е настъпила вследствие на попадане на външно тяло (течности, монети, прах в голямо количество, насекоми, гризачи и др.), под въздействието на агресивна външна среда, при експлоатация в помещение с отрицателни температури или не са полагани елементарни грижи за изделието;
- Когато дефекта е вследствие на сътресения, удари, колебания в напрежението, механични или електрически претоварвания;
- Не са извършвани периодични проверки или подходяща поддръжка за машината, съобразно инструкцията за експлоатация;

*Използването на хоби техника за професионални цели води до сериозно претоварване на машината и е основание за отказ от гаранционно обслужване.*

*Сервизите не носят отговорност за непотърсени в рамките на едномесечен срок машини!*

*Дефектиралите елементи ще бъдат взети за отчет от сервизния работник!*

***Независимо от търговската гаранция, продавачът носи отговорност за липса на съответствие на стоките, цифровото съдържание и цифровите услуги, съгласно закона. При несъответствие на стоките, потребителят - по смисъла на § 6 т.б от Закона за предоставяне на цифрово съдържание и цифрови услуги и продажба на стоки („ЗПЦСЦУПС“) - има правни средства за защита срещу продавача, които не са свързани с разходи за него, по силата на закона. Настоящата гаранция не засяга средствата за защита на потребителя, произтичащи от разпоредбите на чл.33-37 от ЗПЦСЦУПС:***

***Чл. 33. (1) Когато стоките не отговарят на индивидуалните изисквания за съответствие с договора, на обективните изисквания за съответствие и на изискванията за монтиране или инсталиране на стоките, потребителят има право:***

1. да предяви рекламация, като поиска от продавача да приведе стоката в съответствие;
  2. да получи пропорционално намаляване на цената;
  3. да развали договора.
- (2) В случаите по ал. 1, т. 1 потребителят може да избере между ремонт или замяна на стоката, освен ако това се окаже невъзможно или би довело до непропорционално големи разходи за продавача, като се вземат предвид всички обстоятелства към конкретния случай, включително:***
1. стойността, която би имала стоката, ако нямаше липса на съответствие;
  2. значимостта на несъответствието, и
  3. възможността да бъде предоставено другото средство за защита на потребителя без значително неудобство за потребителя.
- (3) Продавачът може да откаже да приведе стоката в съответствие, ако ремонтът и замяната са невъзможни или ако биха довели до непропорционално големи разходи за него, като се вземат предвид всички обстоятелства, включително тези по ал. 2, т. 1 и 2.***
- (4) Потребителят има право на пропорционално намаляване на цената или да развали договора за продажба в следните случаи:***
1. продавачът не е извършил ремонт или замяна на стоката съгласно чл. 34, ал. 1 и 2 или, когато е приложимо, не е извършил ремонт или замяна съгласно чл. 34, ал. 3 и ал. 4 или продавачът е отказал да приведе стоката в съответствие съгласно ал. 3;
  2. появя се несъответствие въпреки предприетите от продавача действия за привеждане на стоката в съответствие; при несъответствие на стоки с дълготрайна употреба и на стоки, съдържащи цифрови елементи, продавачът има право да направи втори опит за привеждане на стоката в съответствие в рамките на срока на гаранцията по чл. 31;
  3. несъответствието е толкова сериозно, че оправдава незабавно намаляване на цената или разваляне на договора за продажба, или
  4. продавачът е заявил или от обстоятелствата е ясно, че продавачът няма да приведе стоката в съответствие в разумен срок или без значително неудобство за потребителя.
- (5) Потребителят няма право да развали договора, ако несъответствието е незначително. Тежестта на доказване за това дали несъответствието е незначително се носи от продавача.***
- (6) Потребителят има право да откаже плащането на оставаща част от цената или на част от цената, докато продавачът не изпълни своите задължения за привеждане на стоката в съответствие.***

**Чл. 34.** (1) Ремонтът или замяната на стоките се извършва безплатно в рамките на разумен срок, считано от уведомяването на продавача от потребителя за несъответствието и без значително неудобство за потребителя, като се вземат предвид естеството на стоките и целта, за която са били необходими на потребителя.

(2) За стоки, различни от стоките, съдържащи цифрови елементи, ремонтът или замяната на стоките се извършва безплатно в рамките на един месец, считано от уведомяването на продавача от потребителя за несъответствието и без значително неудобство за потребителя, като се вземат предвид естеството на стоките и целта, за която са били необходими на потребителя.

(3) Когато несъответствието се отстранява чрез ремонт или замяна на стоките, потребителят предоставя стоките на разположение на продавача. При замяна на стоките продавачът взема заменените стоки обратно от потребителя за своя сметка.

(4) Когато извършването на ремонт изисква демонтирането на стоките, които са били инсталирани съобразно тяхното естество и цел, преди да се появи несъответствието, или когато тези стоки трябва да бъдат заменени, задължението на продавача да ремонтира или да замени стоките включва демонтирането на стоките, които не съответстват, и инсталирането на заместващите стоки или на ремонтираните стоки, или поемане на разходите за демонтиране и инсталиране на стоките.

(5) Потребителят не дължи заплащане за обичайната употреба на заменените стоки за времето преди тяхната замяна.

**Чл. 35.** Намаляването на цената е пропорционално на разликата между стойността на получените от потребителя стоки и стойността, която биха имали стоките, ако нямаше липса на съответствие.

**Чл. 36.** (1) Потребителят упражнява правото си да развали договора чрез заявление до продавача, с което го уведомява за решението си да развали договора за продажба.

(2) Когато несъответствието се отнася само за някои от стоките, доставени съгласно договора за продажба, и е налице основание за разваляне на договора съгласно чл. 33, потребителят има право да развали договора за продажба само по отношение на тези стоки, които не съответстват, както и по отношение на всички други стоки, които е придобил заедно със стоките, които не съответстват, ако не може разумно да се очаква, че потребителят ще се съгласи да запази само стоките, които съответстват.

(3) Когато потребителят развали договора за продажба изцяло или частично само по отношение на някои от доставените съгласно договора за продажба стоки, потребителят връща тези стоки на продавача без неоправдано забавяне и не по-късно от 14 дни, считано от датата, на която потребителят е уведомил продавача за решението си да развали договора за продажба. Крайният срок се смята за спазен, ако потребителят е върнал или изпратил стоките обратно на продавача преди изтичането на 14-дневния срок. Всички разходи за връщане на стоките, в т.ч. експедирване на стоките, са за сметка на продавача.

(4) Продавачът възстановява на потребителя заплатената цена за стоките след тяхното получаване или при представяне на доказателство от потребителя за тяхното изпращане на продавача. Продавачът е длъжен да възстанови получените суми, като използва същото платежно средство, използвано от потребителя при първоначалната трансакция, освен ако потребителят е изразил изричното си съгласие за използване на друго платежно средство и при условие че това не е свързано с разходи за потребителя.

**Чл. 37.** (1) Потребителят може да упражни правата си по този раздел, както следва:

1. за стоки, различни от стоки, съдържащи цифрови елементи, в срок до две години, считано от доставянето на стоката;

2. за стоки, съдържащи цифрови елементи, когато договорът за продажба предвижда еднократно предоставяне на цифрово съдържание или цифрова услуга, независимо от това дали несъответствието се дължи на физическите или цифровите елементи на стоката, в срок до две години, считано от доставянето на стоката и предоставянето на цифровото съдържание или цифровата услуга или в рамките на периода от време, посочен в чл. 31, ал. 1 и 2, без да се възпрепятства прилагането на чл. 28, ал. 3, т. 1;

3. за стоки, съдържащи цифрови елементи, когато договорът за продажба предвижда непрекъснато предоставяне на цифрово съдържание или цифрова услуга за определен период от време, независимо от това дали несъответствието се дължи на физическите или цифровите елементи на стоката, в срок до две години, считано от доставянето на стоката и от започването на непрекъснатото предоставяне на цифровото съдържание или цифровата услуга;

4. за стоки, съдържащи цифрови елементи, когато договорът за продажба предвижда непрекъснато предоставяне на цифрово съдържание или цифрова услуга за период, по-дълъг от две години, и несъответствието се дължи на цифровите елементи на стоката, потребителят може да упражни правата си по този раздел в рамките на срока на действие на договора.

(2) Срокът по ал. 1 спира да тече през времето, необходимо за извършване на ремонт или замяна на стоката.

(3) Упражняването на правото на потребителя по ал. 1 не е обвързано с други срокове за предявяване на иск, различни от тези по ал. 1.

В съответствие с изискванията на Общия регламент за защита на личните данни 679/2016, Дженерал Дистрибушън АД обработва следните лични данни на своите клиенти: име и фамилия, адрес, електронна поща и телефонен номер, с цел управление на гаранционни случаи на пуснатите на пазара стоки. Нашата политика за защита на личните данни, съдържаща подробна информация за това как използваме и защитаваме вашите лични данни, както и правата ви в това отношение, е налична онлайн на <https://generaldistribution.bg/bg/zashchita-na-lichnitie-danni>.

Дженерал Дистрибушън АД си запазва правото да променя условията на настоящата търговска гаранция с цел съобразяването ѝ с действащите законови разпоредби, в случай, че последните бъдат промени в периода от опаковане на стоката с настоящата гаранция до продажбата ѝ. Актуалната търговска гаранция за закупената стока можете да откриете на електронен адрес - <https://generaldistribution.bg/bg/news-view/nova-gharantsionna-karta>.

\* Правото на гаранционен сервиз е единствено за машината с посочения в картата сериен номер.









**DAEWOO**  
POWER PRODUCTS

ВНОСИТЕЛ:

ДЖЕНЕРАЛ ДИСТРИБЮШЪН АД

1784 СОФИЯ, МЛАДОСТ 1, БУЛ. АНДРЕЙ ЛЯПЧЕВ 51

ТЕЛ.: +359 2 81 77 600, ФАКС: +359 2 81 77 601

[www.daewoopower.bg](http://www.daewoopower.bg)